

**RS 3**



**Audi Sport**





	Página	
<b>Fascinación</b>		
	4	Audi RS 3 Sportback
<b>Tecnología</b>		
	20	Innovaciones
	22	Audi Sport
	24	Prestaciones
	26	quattro®
	28	Dinamismo
	30	Audi drive select
<b>Equipamientos</b>		
	34	Paquetes de estilo
	36	Pinturas
	38	Llantas/neumáticos
	40	Asientos
	42	Revestimiento interior del techo
	43	Inserciones decorativas
	44	Paquetes de equipamiento
	44	Iluminación
	45	Diseño
	45	Volantes/mandos
	46	Confort
	47	Infotainment
	49	Sistemas de asistencia
	51	Tecnología/seguridad
	51	Extensión de garantía
<b>Otros</b>		
	52	Datos técnicos
	53	Dimensiones
	54	Índice
	58	Fascinación Audi

El equipamiento de los automóviles ilustrados en el apartado “Fascinación” se encuentra en la página 57.  
 Los valores sobre el consumo de combustible y las emisiones de CO<sub>2</sub> se encuentran en la página 52.



# Carácter rompedor.

El nuevo Audi RS 3 Sportback.

Concilia caracteres contrapuestos: el nuevo Audi RS 3 Sportback. Aúna aspectos que parecen excluirse mutuamente. Prestaciones impresionantes y un alto grado de aptitud para el uso diario. Todo ello combinado con un sonido inconfundible, la dinámica de un automóvil deportivo y un aspecto poderoso. El conjunto de estos atributos determina su carácter. Un carácter que se percibe en cada viaje.

Los valores sobre el consumo de combustible y las emisiones de CO<sub>2</sub> se encuentran en la página 52.

## No necesita calentamiento. Fascina incluso estando en reposo.

El nuevo Audi RS 3 Sportback aumenta de manera imponente la historia de éxito de los legendarios motores de 5 cilindros: con una potencia de 367 CV (270 kW) y un par máximo de 465 Nm, el propulsor TFSI® de 2,5 litros proporciona una excelente dinámica de marcha y un sonido impactante. No es de extrañar que este propulsor haya ganado en 2014, ya por quinta vez consecutiva, el galardón "Motor Internacional del Año"\*

\*Distinguido en la categoría "2 litros a 2,5 litros"  
([www.ukipme.com/engineoftheyear](http://www.ukipme.com/engineoftheyear)).

Los valores sobre el consumo de combustible y las emisiones de CO<sub>2</sub> se encuentran en la página 52.



A composite image featuring a red Audi RS 3 Sportback. The main part of the image shows the car from a rear three-quarter view, parked on a city street with modern buildings in the background. A red and white checkered pattern, typical of a racetrack, is overlaid on the right side of the car. A close-up detail of the rear roof spoiler is shown in the bottom right corner.

## Algo más que un simple vehículo: un trofeo.

Líneas claras y diseño: con el nuevo Audi RS 3 Sportback, cada trayecto se disfruta como una vuelta de honor. Las líneas laterales dinámicas impresionan con sus pasos de rueda y estriberas ensanchadas y con las llantas exclusivas de aleación ligera de 19 pulgadas con diseño rotor de 5 brazos. La zaga de carácter atlético está presidida por el alerón contorneado RS en el borde del techo y el parachoques RS con su llamativo difusor. Así como, por el sistema de escape RS con sus embellecedores ovalados de las salidas de escape de grandes dimensiones. Y éstos son tan solo un par de los múltiples detalles que lo convierten en el centro de todas las miradas.

Los valores sobre el consumo de combustible y las emisiones de CO<sub>2</sub> se encuentran en la página 52.



## Convierte la acera en una tribuna de espectadores.

El nuevo Audi RS 3 Sportback entusiasma tanto en reposo como en marcha: con su característica parrilla Singleframe de Audi en acabado de aluminio mate y rejilla en forma de panal de abeja de color negro brillante, y la expresión inconfundible de la luz de marcha diurna de tecnología LED. El embudo central para la entrada de aire y el blade curvado de gran tamaño estructuran el frontal y realzan su presencia poderosa. Quien desee dotar de un plus de expresividad al aspecto del nuevo Audi RS 3 Sportback puede introducir acentos personalizados mediante los Paquetes ópticos en aluminio mate o negro brillante. Y así se asegurará de retener todas las miradas.

Los valores sobre el consumo de combustible y las emisiones de CO<sub>2</sub> se encuentran en la página 52.





## El mejor asiento en cualquier posición.

Independientemente de dónde se sienten, se trata de las mejores localidades. Porque el interior del nuevo Audi RS 3 Sportback impresiona por su diseño claro, sus materiales de primera calidad y unos acabados exquisitos. Desde las molduras de entrada con elegante inserción decorativa de aluminio y emblema RS 3, pasando por el equipamiento de cuero Napa fina de serie, hasta los mandos RS deportivos. Además, con el Paquete de diseño RS opcional puede acentuar el negro deportivo del habitáculo añadiendo detalles rojos en las salidas de aire, los apoyabrazos de las puertas, los acolchados para las rodillas, los cinturones de seguridad y las alfombrillas con emblema RS 3. De este modo animará la vista de todos los ocupantes, incluso de los que no tuvieran el placer de conducir en ese momento.

Los valores sobre el consumo de combustible y las emisiones de CO<sub>2</sub> se encuentran en la página 52.





## Proporciona información importante al conductor. Incluso sin telemetría.

Incluso los pilotos de competición automovilística estarían encantados de sentarse aquí: en el puesto de conducción del nuevo Audi RS 3 Sportback. La lograda interfaz entre conductor y vehículo. En el cuadro de instrumentos RS se visualiza abundante información de forma clara. De este modo se reducen las distracciones y se garantiza un control extraordinario. El volante multifunción deportivo RS revestido en una combinación de Alcantara®/cuero, con levas de cambio con aspecto de aluminio, es muy manejable y cómodo para transmitir las órdenes de dirección y cambio. El MMI® permite el uso totalmente intuitivo de numerosas funciones del vehículo y de infotainment. Como opción, los asientos deportivos RS 3 con su forma contorneada proporcionan más sujeción lateral incluso durante el trazado de curvas exigentes. La zona de los hombros está decorada con un grabado de rombos microperforado y los respaldos llevan el emblema RS 3 estampado. De este modo convertirá el interior en su pole position personal.

Los valores sobre el consumo de combustible y las emisiones de CO<sub>2</sub> se encuentran en la página 52.





## Marca el tono. No solo en cuanto a la sonoridad del motor.

El nuevo Audi RS 3 Sportback convence en todos los tramos del recorrido. Gracias a la suspensión deportiva RS, impresiona por su gran agilidad, su asombrosa estabilidad direccional y la respuesta precisa de la dirección en las curvas. Además, mediante la suspensión deportiva RS plus con Audi magnetic ride opcional el reglaje de los amortiguadores, puede ajustarse en tres niveles. El sistema de frenos RS con discos "Wave" delanteros garantiza una enorme autoridad en la frenada. Como opción, para niveles de exigencia aún mayores, están disponibles los frenos cerámicos de 19 pulgadas\* en el eje delantero. El sistema Audi drive select permite modificar, además de las curvas, características del motor, el cambio y la dirección, así como, la distribución del par de la tracción quattro® y la sonoridad del motor, además de otros componentes opcionales. Queda preconfigurado o totalmente adaptado a sus preferencias personales. Pero siempre sin limitaciones.

\*Para informarse sobre la fecha de lanzamiento exacta, consulte a su Concesionario Oficial Audi. Los valores sobre el consumo de combustible y las emisiones de CO<sub>2</sub> se encuentran en la página 52.





## Disfrute del vértigo. Sin necesidad de licencia para la competición.

El nuevo Audi RS 3 Sportback está equipado con el cambio de doble embrague de 7 velocidades S tronic®. Esto significa que los cambios de marcha son instantáneos sin apenas interrupción de la tracción. Usted decide si prefiere cambiar de marcha mediante las levas de cambio en el volante multifunción deportivo RS de cuero, accionando levemente la palanca selectora RS o en el modo automático. Para un dinamismo de conducción aún mayor y una tracción excelente, el Audi RS 3 Sportback incorpora la tracción integral permanente quattro®. Dependiendo de la situación de marcha y del modo seleccionado en el Audi drive select, la fuerza de arrastre se distribuye entre los ejes delantero y trasero a las cuatro ruedas en función de las necesidades.

Perciba el carácter del nuevo Audi RS 3 Sportback y disfrute de sus extraordinarias prestaciones.

Los valores sobre el consumo de combustible y las emisiones de CO<sub>2</sub> se encuentran en la página 52.

# A la vanguardia de la técnica.

El mundo se transforma constantemente. El desarrollo tecnológico avanza a un ritmo cada vez más vertiginoso. Y ello se traduce en un número creciente de posibilidades para usted, concretamente para su movilidad. Desde nuestra posición a la vanguardia de la técnica, participamos activamente en esta evolución. Para poner a su disposición tecnologías que enriquecen su vida. Así nos aseguramos no solo de cumplir, sino de seguir superando sus expectativas en cuanto a la movilidad actual y futura.



## Audi Sport: Tecnologías de alta competición en la carretera.

Prestaciones que entusiasman. Ya se trate del equipo de competición de la marca o de la conducción de nuestros clientes en modelos de altas prestaciones, en ningún otro escenario se libera tan rápidamente la adrenalina. Audi Sport utiliza las competencias adquiridas en las carreras automovilísticas para adaptar tecnologías innovadoras a los modelos de serie. Con una pasión inigualable, para un dinamismo impresionante.





## Fuerza aplicada con coherencia.

### El motor TFSI®.

Fuerza coherente: el propulsor TFSI® de 2,5 litros con 367 CV (270 kW). Gracias a su par máximo de 465 Nm, le permite disfrutar de una respuesta instantánea y un despliegue de fuerza impresionante a lo largo de todo el espectro de revoluciones. El Audi RS 3 Sportback acelera de 0 a 100 km/h en solo 4,3 segundos. Su velocidad máxima está limitada electrónicamente a 250 km/h, pero puede alcanzar un máximo de 280 km/h como opción. Y pese a su enorme deportividad, también convence por su eficiencia gracias al Sistema start-stop y a la recuperación.

Sonoridad fascinante: En virtud de la secuencia de ignición, el extraordinario concepto básico de 5 cilindros otorga al Audi RS 3 Sportback una sonoridad inconfundible que puede modificarse mediante la regulación de las válvulas del sistema de escape RS. Así pues, el propulsor distinguido por quinto año consecutivo con el galardón "Motor Internacional del Año"\* impresiona, no solo por su potencia, par motor y eficiencia sino, también, por su sonoridad incomparable.

Unas prestaciones extraordinarias que se alcanzan en combinación con el cambio S tronic® de 7 velocidades. El cambio de doble embrague, formado por dos subcambios en paralelo, ejecuta el cambio de marchas al cambiar la transmisión de fuerzas del embrague. Los procesos de cambio tienen lugar de forma precisa, instantánea y sin apenas interrupción de la tracción. Para ello, el cambio S tronic® ofrece en el modo automático los programas D (Drive) y S (Sport). Quien prefiera conducir de forma más intensa puede optar por el modo manual, que permite cambiar las marchas de forma activa mediante levas de cambio en el volante o con un ligero toque en la palanca selectora. A su vez, el elevado grado de eficiencia y una séptima velocidad con relación de transmisión larga configurada como sobremarcha favorecen una conducción aún más eficiente.

\*Distinguido en la categoría "2 litros a 2,5 litros" ([www.ukipme.com/engineoftheyear](http://www.ukipme.com/engineoftheyear)). Los valores sobre el consumo de combustible y las emisiones de CO<sub>2</sub> se encuentran en la página 52.

## La calzada bajo control.

### La tracción integral permanente quattro®.

Tracción excelente, mayor dinamismo de conducción y más seguridad de marcha. En pocas palabras: quattro®. Pocos sistemas de tracción trasladan la fuerza del motor a la calzada con tanta autoridad. A fin de transmitir los enormes pares, se ha reforzado la tracción quattro® del Audi RS 3 Sportback. Su disco de embrague regulado electrónicamente y accionado hidráulicamente garantiza en cada momento una distribución de tracción entre los ejes delantero y trasero adecuada a las necesidades y dependiente de la situación de marcha. Este sistema se caracteriza por una respuesta ágil y unos tiempos de reacción muy cortos y, además, permite al conductor influir en la distribución de la fuerza a través del Audi drive select. Además, la regulación selectiva del par en función de la rueda evita el deslizamiento indeseado mediante intervenciones de frenado selectivas en las cuatro ruedas. El resultado de ello es un comportamiento de marcha deportivo y perfectamente controlable y un aumento de la agilidad, acompañados de una tracción extraordinaria, incluso en las situaciones de marcha exigentes.



# Las curvas también pueden ser doblegadas.

## Suspensión RS y sistemas de frenos RS.

### Sistema de frenos RS

Demostrar fuerza: en el Audi RS 3 Sportback con sistema de frenos RS de 19 pulgadas de serie. Las pinzas de freno fijas de 8 pistones en el eje delantero actúan poderosamente. En los discos de freno "Wave" delanteros, su anillo de frotamiento de aleación está unido a un soporte de los discos de freno de aluminio mediante unos pasadores de acero. Este soporte flotante se ocupa de que el anillo de frotamiento quede continuamente libre de tensión, con lo que se mejora la estabilidad bajo la influencia de la temperatura. La perforación axial y los canales de refrigeración para la ventilación interior aumentan la capacidad de potencia de los discos de freno. Con un peso reducido, gracias a la combinación inteligente de materiales y a la geometría característica del anillo de frotamiento, a fin de mejorar el resultado de las masas no suspendidas.

Para esfuerzos aún más exigentes: el sistema de frenos cerámicos\* de 19 pulgadas opcional en el eje delantero. Con discos de freno en cerámica reforzada con fibra de carbono (carburo de silicio duro que incorpora fibras de carbono altamente resistentes). Se traduce en una enorme resistencia a la abrasión y a las temperaturas intensas, una larga duración y un menor peso.

### Suspensión RS

Demostrar carácter. Majestuosamente deportivo. En el Audi RS 3 Sportback con suspensión deportiva RS. Disfrute de una extraordinaria estabilidad direccional y de una agilidad excelente, acompañadas de un comportamiento preciso en las curvas. El eje delantero McPherson con brazos inferiores triangulares transversales y el eje trasero de cuatro brazos con disposición separada de muelles y amortiguadores garantizan una experiencia de conducción deportivamente dinámica. Con curvas características de la combinación de suspensión y amortiguación especialmente ajustadas y elastocinemática adaptada.

Como opción, está disponible la suspensión deportiva RS plus con Audi magnetic ride para disfrutar de una mayor dinámica de conducción. Para ello, las curvas características de los amortiguadores adaptativos pueden regularse en tres niveles mediante Audi drive select. Las fuerzas de amortiguación varían dentro de un amplio rango en función del modo seleccionado. Su regulación dependiente del estado de marcha tiene lugar en fracciones de segundo.

La dirección progresiva electromecánica adicional con curva característica específica RS aporta un plus de dinamismo. La multiplicación de la dirección se adapta en función del giro del volante, y la desmultiplicación de la dirección varía dependiendo de la velocidad de marcha. La disposición a baja altura se traduce en una respuesta instantánea de la dirección, una sensación precisa de la calzada y una diversión aún mayor en las curvas. Además, como en los recorridos en línea recta, la dirección apenas necesita energía y así se reduce el consumo de combustible.

\* Consulte las características de los discos de freno cerámicos en el sitio Web Audi de su país o pregunte en su Servicio Oficial Audi. Para informarse sobre la fecha de lanzamiento exacta, consulte a su Servicio Oficial Audi. Los valores sobre el consumo de combustible y las emisiones de CO<sub>2</sub> se encuentran en la página 52.



# Llegar al destino. A su manera.

## Audi drive select.

Cambiar el carácter. En el Audi RS 3 Sportback con sistema Audi drive select de serie. Con solo pulsar un botón se puede influir en componentes concretos del automóvil, tales como la curva característica del motor, el control de las válvulas de escape, el modo de transmisión, la distribución de la tracción quattro® y la dirección progresiva electromecánica, para adaptarlas a la situación de marcha actual. Regulable en cuatro modos distintos. Automático, para mayor autoridad deportiva; confort, para viajes largos; dinámico, para una conducción ambiciosa; e individual, para permitir al conductor configurar los distintos componentes conforme a sus preferencias personales.

Además, brinda la posibilidad de modificar el comportamiento de diversos sistemas opcionales. Por ejemplo, las curvas características de los amortiguadores de la suspensión deportiva RS plus con Audi magnetic ride. Puede ajustarse en tres niveles: desde la cómoda rodadura del modo confort hasta el comportamiento directo y deportivo en la configuración dinámica. El control de crucero adaptativo también puede ajustarse con respecto al comportamiento de la aceleración y a la distancia en relación al automóvil que circula por delante. Tanto con una configuración equilibrada como más espontánea.

Los valores sobre el consumo de combustible y las emisiones de CO<sub>2</sub> se encuentran en la página 52.



A close-up, low-angle shot of the RS 3 badge on a red Audi car. The badge is silver with a red square containing a white 'R' logo. The letters 'RS 3' are embossed in silver. The car's body is a vibrant red, and the background is dark and out of focus.

**RS 3**

**Tan único como usted.**  
Las posibilidades de equipamiento.

Deportividad, confort, diseño, funcionalidad... no importa las exigencias que plantee a su Audi, pues éste le ofrece una amplia gama de posibilidades de personalización. Las variantes de equipamiento de Audi son tan versátiles y selectas que pueden adaptarse perfectamente a todas sus necesidades.

## El carácter tiene muchas formas. Éstas son dos de ellas.

¿Qué convierte a un Audi en su Audi? Un equipamiento plenamente adaptado a sus necesidades. Puede elegir entre un gran número de posibilidades para dotar a su vehículo exactamente de ese toque que tiene en mente. ¿Más deportivo? ¿Más elegante? Déjese inspirar.

### El Audi RS 3 Sportback en gris Nardo

Llantas de aleación ligera con diseño rotor de 5 brazos, en acabado negro antracita brillante y abriantadas\*.

Paquete Style de color negro brillante con emblema quattro® incluido.

Asientos tipo bucket RS delanteros en cuero Napa fina negro con costuras en color de contraste gris.

Volante multifunción deportivo RS de cuero con diseño de 3 radios, achatado en su parte inferior.

Inserciones decorativas Audi exclusive pintadas en color gris Nardo.



### Audi RS 3 Sportback en azul Sepang efecto perla

Llantas de aleación ligera con diseño rotor de 5 brazos.

Paquete óptico de aluminio mate con emblema quattro® incluido.

Asientos deportivos RS delanteros de cuero Napa fina plata Lunar con grabado de rombos gris.

Volante multifunción deportivo RS de cuero con diseño de 3 radios, achatado en su parte inferior.

Inserciones decorativas de aluminio Race.



Los valores sobre el consumo de combustible y las emisiones de CO<sub>2</sub> se encuentran en la página 52.

\* La información sobre las características técnicas de los neumáticos se encuentran en la página 57.

## Su Audi no está pintado una vez, sino cuatro.

Elija el color de la carrocería que mejor refleje su personalidad. Independientemente del color por el que se decida, puede estar seguro de que durante el proceso de pintura seguiremos unos estándares de calidad elevadísimos, pues aunque la capa de pintura de un Audi no es más gruesa que un cabello humano, consta de cuatro capas. Y lo hacemos para que dentro de su Audi usted se vea radiante pero, también, para que su automóvil esté protegido contra las agresiones ambientales y el desgaste que produce el uso. Durante toda la vida del automóvil.

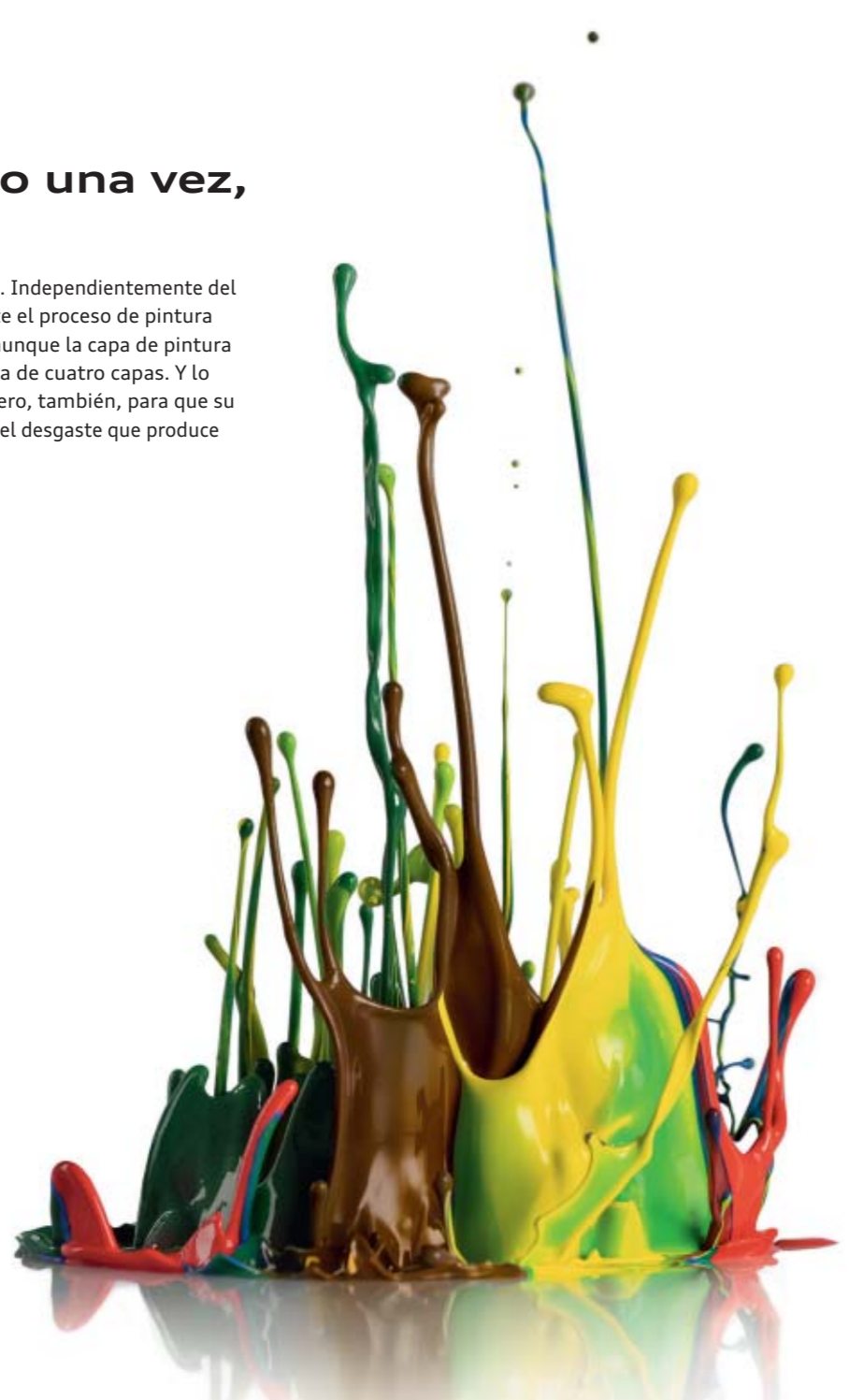

### | Pintura sólida

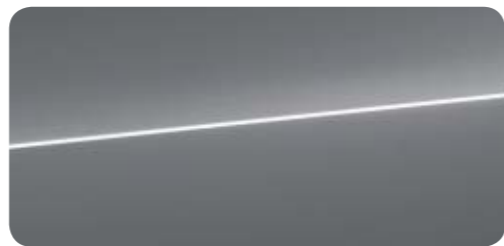

Gris Nardo

### | Pinturas metalizadas



Blanco Glaciar metalizado



Rojo Montmeló metalizado

### | Pinturas efecto perla



Gris Daytona efecto perla

### | Pinturas efecto cristal

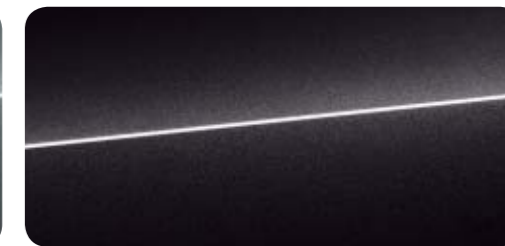

Negro Pantera efecto cristal



Plata Florete metalizado



Negro Mitos metalizado



Azul Sepang efecto perla

### | Pinturas personalizadas



Pinturas individuales Audi exclusive



## Calidad superior. Acabado brillante. Llantas Audi.

Para que siempre le acompañe una buena sensación en cada metro de su trayecto, las llantas tienen que someterse a pruebas especiales muy específicas. Las pruebas de resistencia, por ejemplo, permiten una máxima estabilidad. El rociado con una sal de ácido acético acelerada con cobre - CASS - tiene por resultado la mayor protección anticorrosión posible. Con ésta y muchas otras medidas hacemos que cada llanta de Audi ofrezca máxima calidad, incluso después de muchos kilómetros. No importa el diseño elegido.

### | Llantas para verano



**Llantas de aleación ligera con diseño rotor de 5 brazos, tamaño 8 J x 19 con neumáticos 235/35 R 19<sup>1</sup>**



**Llantas de aleación ligera con diseño rotor de 5 brazos, en acabado de titanio mate, abrigantadas<sup>2</sup>, tamaño 8,5 J x 19 delanteras y 8 J x 19 traseras, con neumáticos 255/30 R 19 delanteros y 235/35 R 19 traseros<sup>1</sup>**



**Llantas de aleación ligera con diseño rotor de 5 brazos, en acabado de titanio mate, abrigantadas<sup>2</sup>, tamaño 8 J x 19 con neumáticos 235/35 R 19<sup>1</sup>**



**Llantas de aleación ligera con diseño rotor de 5 brazos, en acabado negro antracita brillante y abrigantadas<sup>2</sup>, tamaño 8,5 J x 19 delanteras y 8 J x 19 traseras, con neumáticos 255/30 R 19 delanteros y 235/35 R 19 traseros<sup>1</sup>**

Consulte en el índice los equipamientos de serie y los opcionales específicos de cada modelo que encontrará a partir de la página 54.

<sup>1</sup> La información sobre las características técnicas de los neumáticos se encuentran en la página 57. <sup>2</sup> Consulte las características de las llantas en la página 52.



### Asientos deportivos delanteros <sup>1</sup>

La fotografía muestra el asiento deportivo delantero en cuero Napa fina negro con costuras en color de contraste gris.



### Asientos deportivos RS delanteros <sup>2</sup>

La fotografía muestra el asiento deportivo RS delantero en cuero Napa fina negro con grabado de rombos gris.



### Asientos RS tipo bucket delanteros\* <sup>3</sup>

La fotografía muestra el asiento RS tipo bucket delantero en cuero Napa fina negro con costuras en color de contraste rojo.

### | Cuero

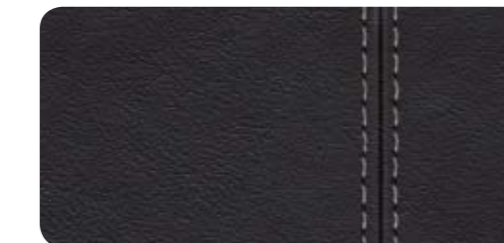

**Cuero Napa fina negro con costuras en color de contraste gris**

<sup>1</sup> <sup>3</sup>



**Cuero Napa fina negro con grabado de rombos rojo**

<sup>2</sup>

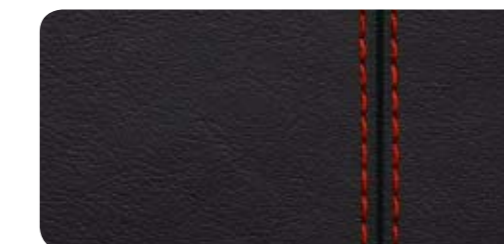

**Cuero Napa fina negro con costuras en color de contraste rojo**

<sup>1</sup> <sup>3</sup>



**Cuero Napa fina plata lunar con grabado de rombos gris**

<sup>2</sup>

### | Audi exclusive



**Cuero Napa fina negro con grabado de rombos gris**

<sup>2</sup>



**Equipamientos de cuero Audi exclusive**  
Color del cuero/costuras a elegir libremente

<sup>1</sup> <sup>2</sup>

### | Versiones de asientos

<sup>1</sup> Asientos deportivos delanteros <sup>2</sup> Asientos deportivos RS delanteros <sup>3</sup> Asientos RS tipo bucket delanteros\*

\* Consulte a su Servicio Oficial Audi para informarse sobre la fecha de lanzamiento exacta. Los equipamientos de serie y opcionales específicos de cada modelo los encontrará en el índice a partir de la página 54.

### | Equipamiento de cuero

#### Equipamiento de cuero Napa fina con costuras en color de contraste

Para los asientos deportivos y asientos RS tipo bucket\* delanteros: tapizados de los asientos y apoyabrazos central delantero de cuero Napa fina con costuras en color de contraste, zona de hombros delantera y trasera de los asientos deportivos de cuero Velvet, inserciones decorativas en el revestimiento de las puertas de Alcantara®; emblema RS 3 en el respaldo de los asientos delanteros.

#### Equipamiento de cuero Napa fina con grabado de rombos

Para los asientos deportivos RS delanteros: tapizados de los asientos y apoyabrazos central delantero de cuero Napa fina con costuras en color de contraste, zona de hombros delantera y trasera con grabado de rombos y microperforado en color de contraste, inserciones decorativas en el revestimiento de las puertas de Alcantara®; emblema RS 3 en el respaldo de los asientos delanteros.

#### Equipamiento de cuero Napa fina Audi exclusive\*

Para los asientos deportivos y asientos deportivos RS delanteros: tapizados de los asientos y apoyabrazos central delantero de cuero Napa fina, zona de hombros delantera y trasera de los asientos deportivos de cuero Velvet; de cuero Napa fina en los asientos deportivos RS con grabado de rombos, inserciones decorativas en el revestimiento de las puertas de cuero Napa fina; emblema RS 3 en el respaldo de los asientos delanteros; alfombrillas de color negro con ribete de cuero coloreado. Los colores del cuero y de las costuras pueden elegirse libremente de la gama de colores Audi exclusive.

### | Paquetes de cuero

#### Paquete de diseño RS

Apoyabrazos en el revestimientos de las puertas de cuero sintético negro con costuras en color de contraste rojo, acolchados para las rodillas en la consola central de Alcantara® negra con costuras en color de contraste rojo, tubos de las salidas de aire rojos, cinturones de seguridad de color negro con borde rojo y alfombrillas negras con emblema RS 3 y costuras en color de contraste rojo.

#### Elementos de interior ampliados en mono.pur

Apoyabrazos en los revestimientos de las puertas y acolchados para las rodillas en la consola central de cuero sintético con costuras en color de contraste; en el equipamiento de cuero con costuras en color de contraste o grabado de rombos rojo y acolchados para las rodillas de Alcantara® con costuras en color de contraste.

#### Equipamiento de cuero ampliado Audi exclusive\*

Apoyabrazos tapizados de cuero en el revestimiento de las puertas y acolchados para las rodillas en la consola central de cuero Napa fina. Los colores del cuero y de las costuras pueden elegirse libremente entre la gama de colores Audi exclusive.

### | Asientos de confort

#### Asiento del conductor regulable eléctricamente

Con regulación eléctrica de la altura del asiento, la posición longitudinal del asiento, la inclinación del asiento y del respaldo; asiento del acompañante de ajuste manual.

#### Asientos delanteros regulables eléctricamente

Con regulación eléctrica de la altura del asiento, la posición longitudinal del asiento, la inclinación del asiento y del respaldo.

#### Apoyo lumbar de 4 posiciones para los asientos delanteros

Ajuste eléctrico de la posición vertical y horizontal.

#### Calefacción de los asientos delanteros

Calienta la franja central del asiento y del respaldo, y los resaltes laterales del asiento; regulable por separado en varios niveles para el asiento del conductor y del acompañante.

#### Reposabrazos central delantero

Con inclinación regulable y desplazable hacia delante/atrás.

### | Asientos en el compartimento posterior

#### Respaldo de la banqueta trasera abatible

Divisible en una proporción 40:60 o abatible completamente.

### | Revestimiento interior del techo

#### Revestimiento interior del techo de tela

Según el color elegido para el color del interior, en negro o plata Lunar.

## Experimentar la fascinación hasta el más mínimo detalle.

Con las exclusivas inserciones decorativas Audi enfatizará el carácter deportivo de su automóvil. A primera vista. Déjese inspirar por la elegante fibra de carbono, el aluminio o la pintura para el cuadro de instrumentos y los revestimientos de las puertas. Refinadas, con acabados de alta precisión e integradas de forma armoniosa en el habitáculo.



### | Inserciones decorativas



Óptica 3D negro



Aluminio Race



Fibra de carbono



Inserciones decorativas pintadas en un color Audi exclusive\*

\*Para informarse sobre la fecha de lanzamiento exacta, consulte a su Servicio Oficial Audi.

Consulte en el índice los equipamientos de serie y opcionales específicos de cada modelo que encontrará a partir de la página 54.

| **Faros/iluminacion interior**

**Faros de tecnología LED**

Proporcionan una iluminación de la calzada muy precisa y parecida a la luz diurna; combina luces de cruce, luces largas, luz de marcha diurna, luz de autopista, intermitentes y luz de giro estática, así como luz para todo tipo de climatología incluye instalación lavafaros; luz adicional para autopista con alcance automático de mayor potencia a partir de una velocidad aproximada de 110 km/h; luz para todo tipo de climatología para reducir el autodeslumbramiento en condiciones de visibilidad adversas; impactante diseño de luces en modo nocturno y diurno con mínimo consumo de energía y una elevada durabilidad.

**Asistente de luz de carretera**

Mejora la visibilidad del conductor y proporciona un mayor confort gracias a una conducción más relajada. En función de la situación del trafico, se enciende o se apaga automáticamente la luz de carretera. Dentro de los límites del sistema, detecta automáticamente los faros de los vehículos que circulan en sentido contrario, las luces traseras de los demás vehículos de su mismo sentido y la iluminación en las poblaciones.

**Sensor de luz y lluvia**

Control automático del sistema de las luces de marcha, del limpiaparabrisas y de las funciones de alumbrado Coming home/Leaving home: apagado retardado/encendido automático de los faros, las luces traseras y de iluminación de la matrícula, así como, en combinación con Xenon plus, de la luz de marcha diurna de tecnología LED al aparcar/abrir el vehículo; incluye parabrisas con franja de color gris en el margen superior.

**Luces traseras de tecnología LED**

Luces de freno, luces traseras, intermitentes y luces del portamatrícula en la zaga de tecnología LED con menor demanda de energía; con luces de marcha atrás y anti-niebla traseras; tercera luz de freno integrada en el alerón RS del borde del techo.

**Paquete de iluminación**

Iluminación antideslumbrante del habitáculo de tecnología LED, de larga duración y poca demanda de energía, consta de:

- Iluminación de la parte delantera y trasera del habitáculo con luces de lectura
- Franja de luz para la consola central
- Espejo de cortesía iluminado para conductor y acompañante
- Posavasos iluminados
- Iluminación de entrada al vehículo y en la zona para los pies, así como iluminación de las manecillas interiores de las puertas
- Iluminación del maletero
- Reflectores activos en las puertas (bombillas)

| **Diseño exterior**

**Emblema del modelo**

Emblema RS 3 en la parrilla Singleframe Audi y en la puerta del maletero.

**Parrilla Singleframe**

Parrilla protectora del radiador con rejilla de panal de abeja en negro brillante y marco de una pieza en acabado de aluminio mate; embudos para la entrada de aire en negro brillante.

**Parachoques RS**

En diseño deportivo y dinámico; delantero con entradas de aire de grandes dimensiones en negro brillante, así como blade horizontal pintado en el color de la carrocería; trasero con difusor en negro brillante.

**Pasos de rueda ensanchados**

Guardabarros delantero con pasos de rueda ensanchados.

**Estriberas ensanchadas**

Pintadas en el color de la carrocería.

**Perfiles embellecedores**

En las molduras de las ventanillas en acabado de aluminio mate; revestimiento de la columna B y moldura triangular en la puerta trasera en negro brillante.

Paquetes de equipamiento

Luces

Diseño

Volantes/mandos

Confort

Infotainment

Sistemas de asistencia

Tecnología/seguridad

Extensión de garantía

**Equipamientos**

| **Diseño interior**

**Acabado de aluminio en el interior**

Elementos en acabado de aluminio en las salidas de aire, guantera, mandos de orientación de los retrovisores, marco de las manecillas interiores de las puertas, mandos elevalunas, monedero, botones de mando del freno de aparcamiento electromecánico y, si se ha encargado, del asistente de arranque.

**Alfombrillas Audi exclusive\* con emblema RS 3**

En negro, con inserciones de las alfombrillas delanteras; ribetes y costuras de color negro.

**Molduras de entrada con inserción de aluminio**

Y emblema RS 3 delantero.

**Volantes/mandos**

**Volante multifunción deportivo RS de cuero con diseño de 3 radios, achatado en su parte inferior**

Regulable en altura y profundidad; con levas de cambio con aspecto de aluminio, emblema RS 3 y airbag de gran tamaño; aro del volante achatado en su parte inferior, revestido en una combinación de Alcantara®/cuero y costuras en color de contraste; para el uso de los equipamientos de infotainment disponibles.

**Pomo de la palanca de cambios RS de cuero**

Con emblema RS y aro embellecedor en acabado de aluminio; pomo de la palanca de cambios de cuero con costuras en color de contraste.

**Mandos personalizados con cuero de ante negro Audi exclusive\***

Están tapizados en cuero el aro del volante y el pomo de la palanca selectora en cuero de ante negro. Los colores de las costuras pueden elegirse libremente de la gama de colores Audi exclusive. Costuras en el aro del volante con diseño de costuras específico Audi exclusive.

\*Para informarse sobre la fecha de lanzamiento exacta, consulte a su Servicio Oficial Audi.

Consulte en el índice los equipamientos de serie y opcionales específicos de cada modelo que encontrará a partir de la página 54.



## | Retrovisores

**Retrovisores exteriores con intermitentes de tecnología LED integrados**

Orientables eléctricamente, cristal del espejo convexo, plano o esférico.

De forma alternativa, como opción:

## Calefactables

Incluyen eyectores del limpiaparabrisas calefactables.

Calefactables de un Audi A8, con el botón de activación en la consola central.

## Calefactables y escamoteables eléctricamente

Incluyen eyectores del limpiaparabrisas calefactables y función de orientación automática hacia el bordillo para el retrovisor en el lado del acompañante.

Calefactables de un Audi A8, con el botón de activación en la consola central.

## Calefactables, escamoteables eléctricamente y en el lado del conductor antideslumbrante automático

Incluyen eyectores del limpiaparabrisas calefactables y función de orientación automática hacia el bordillo para el retrovisor en el lado del acompañante.

Calefactables de un Audi A8, con el botón de activación en la consola central.

Con la función de orientación automática hacia el bordi- llo, al conectar la marcha atrás, el retrovisor exterior del lado del acompañante se inclina hacia abajo, de modo que proporciona al conductor una mejor visión del bordillo.

Calefactables de un Audi A8, con el botón de activación en la consola central.

### Carcasa de los retrovisores exteriores

Calefactables de un Audi A8, con el botón de activación en la consola central.

A elegir:

Calefactables de un Audi A8, con el botón de activación en la consola central.

### En acabado de aluminio mate

Calefactables de un Audi A8, con el botón de activación en la consola central.

### Pintada en el color de la carrocería

Calefactables de un Audi A8, con el botón de activación en la consola central.

### En negro brillante

Calefactables de un Audi A8, con el botón de activación en la consola central.

## | Sistema de techo

**Techo panorámico de cristal**

Accionamiento eléctrico para abatir y abrir el elemento de cristal; pieza de cristal tintado con cortinilla gradual de ajuste manual y cierre/apertura de confort desde des- de el exterior mediante la llave del vehículo; crea en el habitáculo un ambiente agradable y luminoso; buena acústica y poco ruido tanto con el techo levantado como abierto, incluye deflector de viento.

Techo panorámico de cristal de un Audi A8, con el botón de activación en la consola central.

Techo panorámico de cristal de un Audi A8, con el botón de activación en la consola central.

Techo panorámico de cristal de un Audi A8, con el botón de activación en la consola central.

## | Lunas

Lunas oscurcidas (cristales privacy) de un Audi A8, con el botón de activación en la consola central.

### Parabrisas insonorizante

Cristales antitérmicos con mejor poder de aislamiento acústico del parabrisas, con franja de color gris.

Parabrisas insonorizante de un Audi A8, con el botón de activación en la consola central.

### Lunas oscurcidas (cristales privacy)

Luneta trasera, ventanillas de las puertas traseras y cristales laterales traseros tintados oscuros.

Parabrisas insonorizante de un Audi A8, con el botón de activación en la consola central.

## | Climatización

**Climatizador automático de confort**

Regula electrónicamente la temperatura, el caudal y la distribución del aire; selección de temperatura de modo independiente para conductor y acompañante con venti- lación indirecta a través del conducto del chorro anties- carcha y regulación en función de la posición del sol; regulación automática de la circulación del aire median- te sensor de calidad de aire, filtro combinado y salidas de aire en el compartimento posterior; con sensor de humedad e identificador de llave.

Climatizador automático de confort de un Audi A8, con el botón de activación en la consola central.

Climatizador automático de confort de un Audi A8, con el botón de activación en la consola central.

Climatizador automático de confort de un Audi A8, con el botón de activación en la consola central.

## | Sistemas de cierre

**Llave de confort**

Sistema de autorización de acceso, simplemente llevan- do la llave encima; abre y pone en marcha el motor me- diante el botón start-stop; el bloqueo y desbloqueo del vehículo se activa desde fuera mediante un sensor situa- do en las manecillas de las puertas del conductor y del acompañante; apertura independiente de la tapa del maletero incluso con el vehículo bloqueado.

Llave de confort de un Audi A8, con el botón de activación en la consola central.

### Sistema de alarma antirrobo

Vigila las puertas, el compartimento del motor y el ma- letero; incluye vigilancia del habitáculo desconectable, protección antirremolcado mediante sensor del ángulo de inclinación y bocina independiente de la tensión de a bordo; con seguro Safe: impide la apertura de las puer- tas desde el interior después de cerrar el vehículo con la llave de contacto.

Llave de confort de un Audi A8, con el botón de activación en la consola central.

### Preinstalación para el asistente de localización

Preinstalación para la conexión de un asistente de localización (disponible en Accesorios Originales Audi), que permite localizar y seguir fácilmente el automóvil sustraído.

Preinstalación para el asistente de localización de un Audi A8, con el botón de activación en la consola central.

## | Almacenamiento/transporte

**Compartimentos portaobjetos**

Compartimento portaobjetos en los revestimientos de las puertas, la consola central y debajo del asiento delantero derecho (no está disponible con asientos RS tipo bucket delanteros<sup>1</sup>).

Compartimentos portaobjetos de un Audi A8, con el botón de activación en la consola central.

### Paquete compartimentos y maletero

Transporte de los objetos largos más flexible y más con- fort al viajar; consta de redes portaobjetos en el dorso de los respaldos de los asientos delanteros (no están disponibles en los asientos RS tipo bucket delanteros<sup>1</sup>) y en la zona para los pies del acompañante, toma de corriente de 12 V en la consola central trasera; en el maletero: 2 luces en el maletero de tecnología LED, punto multifijación, red lateral, red para el maletero, toma de corriente de 12 V.

Paquete compartimentos y maletero de un Audi A8, con el botón de activación en la consola central.

### Dispositivo de carga

Permite crear una mayor superficie de carga para transportar de forma práctica los objetos largos; incluye apoyasabrazos central trasero con posavasos y compartimento guardaobjetos.

Dispositivo de carga de un Audi A8, con el botón de activación en la consola central.

### Bolsa para esquís/snowboards

Para transportar de un modo práctico los objetos largos, por ejemplo, hasta 4 pares de esquís o 2 snowboards; extraíble y se fija mediante cintas de sujeción.

Bolsa para esquís/snowboards de un Audi A8, con el botón de activación en la consola central.

### Esterilla reversible

Para cubrir el suelo del maletero, también con el respal- do de la banqueta trasera abatida; Velours por un lado y goma por el otro.

Esterilla reversible de un Audi A8, con el botón de activación en la consola central.

### Alojamiento para teléfono móvil/llave

Con sendos compartimentos portaobjetos independien- tes para guardar el teléfono móvil y la llave de contacto; vaso con aro cromado integrado en la consola central.

Alojamiento para teléfono móvil/llave de un Audi A8, con el botón de activación en la consola central.

### Encendedor y cenicero

Extraíble; tapa cromada con aros Audi; encendedor en la consola central en lugar de la toma de corriente de 12 V de serie.

Encendedor y cenicero de un Audi A8, con el botón de activación en la consola central.

Encendedor y cenicero de un Audi A8, con el botón de activación en la consola central.

Encendedor y cenicero de un Audi A8, con el botón de activación en la consola central.

Encendedor y cenicero de un Audi A8, con el botón de activación en la consola central.

Encendedor y cenicero de un Audi A8, con el botón de activación en la consola central.

Encendedor y cenicero de un Audi A8, con el botón de activación en la consola central.

Encendedor y cenicero de un Audi A8, con el botón de activación en la consola central.

Encendedor y cenicero de un Audi A8, con el botón de activación en la consola central.

Encendedor y cenicero de un Audi A8, con el botón de activación en la consola central.

Luces
Diseño
Volantes/mandos
Confort
Infotainment
Sistemas de asistencia
Tecnología/seguridad
Extensión de garantía

## | MMI®/Navegación

**Cuadro de instrumentos RS**

Con esferas negras, agujas rojas y cifras blancas, emblema RS e indicación de presión de admisión en el cuentarrevoluciones, además del resaltado dinámico de las agujas.

Cuadro de instrumentos RS de un Audi A8, con el botón de activación en la consola central.

## Sistema de información al conductor con pantalla a color

Indicación de la información del sistema de información al conductor en una pantalla a color de alta resolución que ofrece una mayor claridad y legibilidad; menú RS con indicación de la temperatura del aceite y contador de vueltas; posibilidad de indicación adicional de los sistemas de asistencia opcionales y otros contenidos del sistema MMI®.

Sistema de información al conductor con pantalla a color de un Audi A8, con el botón de activación en la consola central.

### Paquete de navegación

Consta de:

- Paquete conectividad
- Función de navegación
- Datos de navegación en tarjeta SD²
- Representación de mapas en una pantalla a color de 5,8 pulgadas extensible eléctricamente

Se maneja a través del equipo de radio MMI®, el volante multifunción deportivo RS de cuero o el sistema de mando por voz.

Paquete de navegación de un Audi A8, con el botón de activación en la consola central.

Paquete de navegación de un Audi A8, con el botón de activación en la consola central.

Paquete de navegación de un Audi A8, con el botón de activación en la consola central.

Paquete de navegación de un Audi A8, con el botón de activación en la consola central.

Paquete de navegación de un Audi A8, con el botón de activación en la consola central.

Paquete de navegación de un Audi A8, con el botón de activación en la consola central.

Paquete de navegación de un Audi A8, con el botón de activación en la consola central.

Paquete de navegación de un Audi A8, con el botón de activación en la consola central.

Paquete de navegación de un Audi A8, con el botón de activación en la consola central.

Paquete de navegación de un Audi A8, con el botón de activación en la consola central.

Paquete de navegación de un Audi A8, con el botón de activación en la consola central.

Paquete de navegación de un Audi A8, con el botón de activación en la consola central.

Paquete de navegación de un Audi A8, con el botón de activación en la consola central.

Paquete de navegación de un Audi A8, con el botón de activación en la consola central.

Paquete de navegación de un Audi A8, con el botón de activación en la consola central.

Paquete de navegación de un Audi A8, con el botón de activación en la consola central.

Paquete de navegación de un Audi A8, con el botón de activación en la consola central.

Paquete de navegación de un Audi A8, con el botón de activación en la consola central.

Paquete de navegación de un Audi A8, con el botón de activación en la consola central.

Paquete de navegación de un Audi A8, con el botón de activación en la consola central.

Paquete de navegación de un Audi A8, con el botón de activación en la consola central.

Paquete de navegación de un Audi A8, con el botón de activación en la consola central.

Paquete de navegación de un Audi A8, con el botón de activación en la consola central.

Paquete de navegación de un Audi A8, con el botón de activación en la consola central.

Paquete de navegación de un Audi A8, con el botón de activación en la consola central.

Paquete de navegación de un Audi A8, con el botón de activación en la consola central.

Paquete de navegación de un Audi A8, con el botón de activación en la consola central.

Paquete de navegación de un Audi A8, con el botón de activación en la consola central.

Paquete de navegación de un Audi A8, con el botón de activación en la consola central.

Paquete de navegación de un Audi A8, con el botón de activación en la consola central.

Paquete de navegación de un Audi A8, con el botón de activación en la consola central.

### Equipamientos

Encendedor y cenicero de un Audi A8, con el botón de activación en la consola central.

Luces
Diseño
Volantes/mandos
Confort
Infotainment
Sistemas de asistencia
Tecnología/seguridad
Extensión de garantía

Encendedor y cenicero de un Audi A8, con el botón de activación en la consola central.

Encendedor y cenicero de un Audi A8, con el botón de activación en la consola central.

Encendedor y cenicero de un Audi A8, con el botón de activación en la consola central.

Encendedor y cenicero de un Audi A8, con el botón de activación en la consola central.

Encendedor y cenicero de un Audi A8, con el botón de activación en la consola central.

Encendedor y cenicero de un Audi A8, con el botón de activación en la consola central.

Encendedor y cenicero de un Audi A8, con el botón de activación en la consola central.

Encendedor y cenicero de un Audi A8, con el botón de activación en la consola central.

Encendedor y cenicero de un Audi A8, con el botón de activación en la consola central.

Encendedor y cenicero de un Audi A8, con el botón de activación en la consola central.

Encendedor y cenicero de un Audi A8, con el botón de activación en la consola central.

Encendedor y cenicero de un Audi A8, con el botón de activación en la consola central.

Encendedor y cenicero de un Audi A8, con el botón de activación en la consola central.

Encendedor y cenicero de un Audi A8, con el botón de activación en la consola central.

Encendedor y cenicero de un Audi A8, con el botón de activación en la consola central.

Encendedor y cenicero de un Audi A8, con el botón de activación en la consola central.

Encendedor y cenicero de un Audi A8, con el botón de activación en la consola central.

Encendedor y cenicero de un Audi A8, con el botón de activación en la consola central.

Encendedor y cenicero de un Audi A8, con el botón de activación en la consola central.

Encendedor y cenicero de un Audi A8, con el botón de activación en la consola central.

Encendedor y cenicero de un Audi A8, con el botón de activación en la consola central.

Encendedor y cenicero de un Audi A8, con el botón de activación en la consola central.

<sup>[1]</sup> Consulte en el índice los equipamientos de serie y opcionales específicos de los modelos a partir de la página 54.

## | Entretenimiento

**Equipo de radio MMI®**

- Concepto de manejo MMI®, consta de pantalla a color de 5,8 pulgadas extensible eléctricamente, unidad de mando MMI® independiente y menú CAR.
- Lector de CD y lector de tarjetas SDHC (hasta 32 GB), ambos aptos para MP3 y WMA, y toma AUX-IN.
- 50 presintonías con listas de emisoras dinámicas, gamas de recepción FM (UKW) y AM (MW), incluye la indicación de la información sobre el programa de radio que se está reproduciendo (p. ej. título e interprete, si están disponibles); diversidad de fases y regulación del volumen de los altavoces en función de la velocidad.
- 8 altavoces pasivos delanteros y traseros, potencia total de 80 W.

### Receptor de radio digital

Además de las emisoras analógicas, sintoniza las emisoras de radio digitales que emitan en abierto¹ según DAB-Standard, incluye DAB+ y DMB Audio; indicación de información de acompañamiento del programa (p. ej. intérprete y título, dependiendo de la puesta a disposición por parte de la emisora de radio en cuestión), así como la información adicional en forma de presentación de diapositivas (como p. ej. portada y boletines meteorológicos); en combinación con el MMI® Navegación plus con mando MMI® touch, busca permanentemente una frecuencia de recepción alternativa de la emisora en funcionamiento a través de un segundo sintonizador DAB, al mismo tiempo que actualiza la lista de emisoras.

### Audi music interface

Para conectar al automóvil reproductores audiovisuales portátiles² como por ejemplo un iPod®/iPhone® de Apple® (funcionalidad de música) así como los medios de almacenamiento USB y reproductores de MP3. Está ubicado en la consola central; se maneja a través del sistema MMI®, el volante multifunción deportivo RS de cuero o el sistema de mando por voz; es uno de los componentes del Paquete conectividad, del Paquete de navegación y del MMI® Navegación plus con mando MMI® touch. Para conectar los reproductores audiovisuales portátiles o los medios de almacenamiento USB se necesitan cables adaptadores especiales disponibles en Accesorios Originales Audi. También puede elegirse un cable adaptador específico para el dispositivo terminal portátil en cuestión. En Accesorios Originales Audi están disponibles más cables adaptadores.

Consulte en el índice los equipamientos de serie y opcionales específicos de los modelos a partir de la página 54.

**Audi sound system**

Sonido convincente mediante un amplificador de 6 canales altamente eficiente, con una potencia total de 180 W a través de 10 altavoces, incluye altavoz central y subwoofer.

### Bang & Olufsen® sound system

Reproducción de un fascinante Surround Sound (sonido envolvente) con 14 altavoces, incluyendo un altavoz central y un subwoofer. El amplificador de 15 canales altamente eficiente desarrolla una potencia total de 705 W. Posibilidad de reproducción del sonido envolvente Surround Sound 5.1 en combinación con el MMI® Navegación plus con mando MMI® touch opcionales. Cubiertas de altavoz exclusivas con aplicaciones de aluminio e iluminación de acento LED de los altavoces de graves delanteros, y compensación dinámica de los ruidos de marcha.

## | Comunicación

**Audi connect**

Conexión cómoda de su vehículo a Internet para utilizar Audi connect a través de un módulo de datos con soporte 4G³/UMTS integrado. Para la tarjeta SIM está disponible un lector de tarjetas SIM en la visera del MMI® Navegación plus con mando MMI® touch.

Actualmente en su modelo están disponibles los siguientes servicios proporcionados por Audi connect:

### Movilidad y navegación

- Búsqueda de los puntos de interés (POI) con mando por voz
- Boletines de tráfico online⁴
- Navegación por galería de imágenes Picturebook
- Precios de los combustibles
- Información sobre aparcamientos
- Navegación con Google Earth™⁵ y Google Street View™⁵
- Introducción de destinos a través de myAudi o Google Maps™⁵

### Comunicación

- Punto de acceso Wi-Fi
- Mensajes (SMS)
- Acceso a Facebook
- Acceso a Twitter

### Infotainment

- Información meteorológica
- Audi music stream
- Noticias online
- Informaciones de viaje

Los servicios que proporciona Audi connect solo pueden utilizarse con el equipamiento MMI® Navegación plus con mando MMI® touch disponible como opción, y con Audi connect. Además necesitará una tarjeta SIM con opción de datos así como, utilizar 4 G activando la opción 4G³. La utilización de los servicios requiere un contrato de telefonía móvil, ya sea existente o a formalizar por separado y tan solo están disponibles dentro de la zona de cobertura de la red de telefonía móvil. Dependiendo de su tarifa de telefonía móvil y especialmente en caso de utilización en el extranjero, la recepción de paquetes de datos por Internet puede generar unos costes adicionales. Debido al elevado volumen de datos, se recomienda encarecidamente un contrato de telefonía móvil con tarifa plana de datos.

La disponibilidad de los servicios que proporciona Audi connect varia en función del país. Los servicios de Audi connect están disponibles durante 24 meses a partir de la entrega del vehículo. Tras transcurrir los 24 meses, la duración de los servicios de Audi connect se prorroga por otros 12 meses una única vez de forma gratuita.

El cliente dispondrá de los servicios City Events durante 12 meses , información sobre vuelos e información sobre trenes, así como, otros servicios que pudieran ofrecerse. Su Servicio Oficial Audi le informará sobre las posibilidades de prorrogar los servicios de Audi connect más allá de este periodo. Dependiendo del modelo de vehículo, Audi connect permite acceder a los servicios de Google y Twitter. No puede garantizarse la disponibilidad permanente, dado que ésta depende de Google y Twitter.

Encontrará información más detallada sobre Audi connect en www.audi.com/connect y en su Servicio Oficial Audi. Para obtener más información acerca de las condiciones de las tarifas consulte a su proveedor de telefonía móvil.

## | Sistemas de asistencia

**Instalación básica manos libres “Bluetooth”**

Permite hablar libremente en el interior del automóvil mediante micrófono, dependiendo de la compatibilidad del teléfono móvil⁶ con Audiostreaming Bluetooth. Mediante esta interfaz pueden conectarse al automóvil los teléfonos móviles con Bluetooth.

### Audi phone box⁶

Hable por teléfono en el vehículo con una mejor calidad de recepción introduciendo el teléfono en el alojamiento universal para teléfono móvil situado en la zona del apoyabrazos central delantero; dispositivo de manos libres y mando por voz (teléfono); radiación SAR reducida en el habitáculo gracias a la conexión a la antena del vehículo; se usa a través de los sistemas de radio y navegación o el volante multifunción deportivo RS de cuero; posibilidad de carga mediante conexión USB.

### Paquete conectividad

Combina los siguientes elementos:

- Audi music interface
- Instalación básica manos libres “Bluetooth” con Audiostreaming Bluetooth
- Preinstalación para sistema de navegación (posteriormente pueden incorporarse la función de navegación y mapas mediante Accesorios Originales Audi)
- Lectores de tarjeta SDXC adicionales (hasta 2 TB) En combinación con el Audi music interface se suprime la conexión AUX-IN independiente.

**Asistente de arranque en pendiente (Audi hold assist)⁷**

Retiene el vehículo después de detenerlo en la carretera, en subidas y pendientes normales sin limitación de tiempo. Este sistema se activa pulsando un botón y permite al conductor arrancar cómodamente.

### Audi parking system plus⁷

Facilita el aparcamiento y las maniobras hacia delante y hacia atrás mediante señales visuales y acústicas. Con indicación visual selectiva en la pantalla del MMI® de la distancia con respecto a los objetos detectados, dependiendo de los giros del volante actuales y de la dirección de marcha. Muestra un segmento blanco en un obstáculo detectado fuera de su recorrido. Los segmentos rojos representan los obstáculos detectados dentro de su recorrido. La indicación virtual del carril, en combinación con el MMI® Navegación plus con mando MMI® touch, ofrece además líneas de guía laterales que se precalculan a partir de la dirección de giro elegida actualmente, y permite así, entrar y salir cómodamente del aparcamiento. Medición por sensores de ultrasonidos, integrados discretamente en el parachoques; como opción también está disponible con cámara de marcha atrás; se activa al accionar la marcha atrás o con el botón situado en la consola central.

### Cámara de marcha atrás⁷

Representación de la zona detrás del vehículo en la pantalla del MMI®, con indicación dinámica de los elementos para la trayectoria calculada dependiente del ángulo de dirección; líneas auxiliares y de guía, así como, representación de los puntos de viraje al estacionar en paralelo; La cámara de marcha atrás está integrada discretamente en el tirador de la tapa del maletero; se activa al accionar la marcha atrás o con el botón situado en la consola central.

### Control automático de velocidad⁷

Mantiene constante la velocidad deseada a partir de aprox. 30 km/h, en la medida en que lo permita la potencia o el efecto de frenado del motor; se maneja a través de la palanca independiente en la columna de dirección; indicación de la velocidad seleccionada en el sistema de información al conductor.

**Audi pre sense basic⁷**

Se adoptan automáticamente las medidas oportunas para la protección preventiva de los ocupantes; entre otras: tensado de los cinturones de seguridad delanteros y cierre de las ventanillas, y, si está instalado, del techo panorámico de cristal; se analizan las situaciones de marcha mediante la conexión de los distintos sistemas del automóvil.

**Control de cruceo adaptativo con Audi pre sense front incluido⁷**

Por medio de unos sensores de radar, detecta los vehículos que circulan por delante. Mediante el frenado y la aceleración, la distancia se mantiene prácticamente constante. Rango de regulación de 0 a 200 km/h. Si el conductor lo desea, puede incluso frenarse el vehículo hasta detenerlo y reanudarse la marcha automáticamente. Pueden ajustarse 4 niveles de distancia y 3 modos de marcha (confort, dynamic y auto). Incluye el Audi pre sense front; el control de cruceo adaptativo se usa mediante la palanca de mando independiente. El Audi pre sense front puede desactivarse desde el menú Car del MMI®.

### Audi side assist⁷

Advertencia en caso de una situación crítica para un cambio de carril mediante indicación de tecnología LED en el retrovisor exterior correspondiente. 2 sensores de radar detectan el vehículo que se aproxima lateralmente por detrás y miden la distancia y la diferencia de velocidad. El asistente para cambio de carril actúa a partir de 30 km/h aprox. Activación única desde el menú Car del MMI®.

### Audi active lane assist⁷

Ayuda a cambiar de carril mediante suaves intervenciones correctoras en la dirección. El asistente de mantenimiento de carril se activa si el conductor pisa marcas viales de la carretera detectadas sin activar un intermitente. El sistema presta asistencia a partir de aprox. 60 hasta un máximo de 250 km/h). Está disponible la vibración del volante si así lo desea el conductor; en combinación con el MMI® Navegación plus con mando MMI® touch está incluido el reconocimiento de las señales de tráfico basado en cámara. Incluye asistente de luz de carretera; se activa con el botón en la palanca de mando de los intermitentes.

## Equipamientos

**Paquete de asistencia⁷**

Combina los siguientes sistemas de asistencia y equipamientos:

- Control de cruceo adaptativo con Audi pre sense front incluido
- Audi active lane assist
- Asistente de luz de carretera
- Sensor de luz y lluvia

Los sistemas del Paquete de asistencia se complementan y apoyan mutuamente. Hallará instrucciones para la activación y el ajuste en la descripción del sistema de asistencia correspondiente.

**Reconocimiento de las señales de tráfico basado en cámara⁷,⁸**

Reconocimiento de señales e indicación de las prohibiciones de adelantamiento y límites de velocidad, incluye las indicaciones de velocidad temporales (por ejemplo, en autopistas); se realiza una evaluación según la situación en presencia de humedad, niebla y límites de la velocidad en base a la hora del día. Dentro de los límites del sistema, el reconocimiento de las señales de tráfico puede registrar los límites de velocidad estandarizados que se encuentren en el campo de visión de la cámara. Con la ayuda de los datos de navegación de Audi connect se evalúan los límites registrados y se muestran automáticamente en el sistema de información al conductor. La visualización del reconocimiento de las señales de tráfico puede configurarse mediante el volante multifunción deportivo RS de cuero. Pueden representarse de forma exclusiva hasta 3 señales de tráfico en la pantalla del cuadro de instrumentos o bien se puede mostrar la señal relevante en cada momento como indicación adicional a otro sistema (p. ej. indicación digital de la velocidad). El sistema reviste un carácter puramente informativo, y en caso de superarse la velocidad prescrita no se produce intervención ni advertencia alguna.

<sup>[1]</sup> La recepción depende de la disponibilidad de la red digital.  ²Para más información sobre los reproductores audiovisuales compatibles, diríjase a su Servicio Oficial Audi o consulte en www.audi.com/mp3.  ³Infórmese en su Servicio Oficial Audi sobre la disponibilidad y la utilización de la asistencia 4 G.  ⁴El servicio de boletines de tráfico online Audi connect está disponible para numerosos países. Obtendrá información más detallada en su Servicio Oficial Audi.

<sup>[5]</sup> Google y el logo de Google son marcas registradas de Google Inc.  ⁶En su Servicio Oficial Audi o en www.audi.com/bluetooth encontrará la información sobre los teléfonos móviles compatibles.  ⁷Tenga en cuenta que los sistemas trabajan únicamente dentro de sus propios límites y solo para ayudar al conductor. La responsabilidad y la atención necesaria durante la conducción siguen recayendo en el conductor.  ⁸Solo está disponible para Europa Occidental.

## | Dinámica/frenos

**Audi drive select**

Influye en las características del automóvil en los modos disponibles: confort, automático, dinámico e individual mediante el ajuste de la asistencia de dirección, las curvas características del motor, el cambio de marchas, la distribución del par del sistema de tracción quattro®, el control de las válvulas de escape y de otros equipamientos opcionales.

**Suspensión deportiva RS**

- Con combinación de suspensión y amortiguación de ajuste dinámico
- Eje delantero con montantes telescópicos McPherson
- Eje trasero de cuatro brazos con disposición separada de muelles y amortiguadores

**Suspensión deportiva RS plus con Audi magnetic ride**

- Sistema de amortiguación adaptativo, regulable electrónicamente en tres niveles
- Eje delantero con montantes telescópicos McPherson.
- Eje trasero de cuatro brazos con disposición separada de muelles y amortiguadores
- Reglaje de la suspensión mediante Audi drive select a elegir en 3 niveles: confort, automático, dinámico

**quattro®**

Tracción integral permanente con bloqueo electrónico del disco de embrague en el eje trasero, distribución selectiva del par en función de la rueda y bloqueo electrónico del diferencial (EDS); distribución de la fuerza de tracción a cada rueda en función de la situación de marcha para conseguir un comportamiento de marcha de control deportivo y preciso; intervención de la distribución del par a través de Audi drive select; emblema quattro® en el salpicadero en el lado del acompañante.

**S tronic®**

El cambio de doble embrague de 7 velocidades con accionamiento electrohidráulico posibilita unos tiempos de cambio más cortos y un cambio de marcha casi sin interrupción de la tracción. Modo automático con los programas D (Drive) y S (Sport) manejo manual a través de las levas de cambio en el volante multifunción deportivo RS de cuero o accionando la palanca selectora; con el Audi hill assist incluido.

**Dirección progresiva**

Incrementa el dinamismo de conducción y el confort de marcha mediante un comportamiento de dirección más directo (p. ej. en carreteras sinuosas o al girar), así como mediante un menor esfuerzo de dirección (p. ej. al estacionar y maniobrar); propiedades de marcha impresionantes gracias a una relación de la dirección dependiente del giro del volante y una asistencia de la dirección dependiente de la velocidad; ajustable mediante Audi drive select.

**Sistema de frenos RS**

Sistema de frenos de altas prestaciones con discos de 19 pulgadas y distribución en diagonal, sistema antibloqueo de frenos (ABS) con distribución electrónica de la fuerza de frenado (EBV), control electrónico de estabilización (ESC), asistente hidráulico de frenada, servofreno adaptado; discos de freno “Wave” delanteros en técnica de interconexión, autoventilados y perforados; discos de freno traseros autoventilados; pinzas del disco de freno pintadas en negro brillante, con emblema RS delante.

**Pinzas del disco de freno pintadas en rojo brillante**

Para el sistema de frenos RS, con emblema RS delante.

**Discos de freno cerámicos\***

Sistema de frenos de altas prestaciones con discos delanteros de 19 pulgadas de cerámica reforzada con fibra de carbono, pinzas de freno delanteras pintadas en color antracita gris brillante, con emblema RS. Consulte las características de los discos de freno cerámicos en el sitio Web Audi de su país o pregunte en su Servicio Oficial Audi.

**Asistente de frenada de emergencia**

En caso de accidente, en determinadas situaciones evita que el vehículo continúe rodando de forma incontrolada. Así se evitan colisiones secundarias en estos casos.

**Freno de estacionamiento electromecánico**

Entre sus funciones se cuentan mantener el vehículo inmóvil, asistencia al arranque mediante la liberación automática al arrancar y desaceleración en las 4 ruedas durante la marcha.

**Incremento de velocidad máxima hasta 280 km/h**

Autorregulada electrónicamente.

## | Tecnología/seguridad

**Control electrónico de estabilización (ESC)**

Con modo deportivo, desactivable en dos fases; proporciona a cualquier velocidad mayor estabilidad mediante el frenado selectivo de las ruedas individuales y su intervención en la gestión del motor; interconecta los sistemas ABS, EBV, ASR y EDS con sus propios sensores y compara los datos de conducción con los datos de referencia.

**Sistema de escape RS**

De 2 flujos, con embellecedores ovales cromados de las salidas de escape.

**Sistema de escape RS deportivo**

Para una experiencia de sonido fascinante; de 2 flujos, con embellecedores ovales cromados de las salidas de escape.

**Recuperación**

Posibilita el ahorro de combustible gracias a la recuperación de la energía de frenada; transformación de la energía cinética en energía eléctrica utilizable mediante el incremento de la tensión del generador durante una fase de empuje o frenada y reducción del esfuerzo del generador durante una aceleración posterior.

Luces
Diseño
Volantes/mandos
Confort
Infotainment
Sistemas de asistencia
Tecnología/seguridad
Extensión de garantía

## |Extensión de garantía

**Extensión de garantía**

La Extensión de garantía ofrece una prolongación de la cobertura de riesgos y un control de los costes contra un gran número de siniestros más allá de los 2 primeros años de la garantía del fabricante. Se contrata de forma directa y exclusivamente al comprar un vehículo nuevo. Existen 9 combinaciones a elegir de duración de la garantía y kilometraje total. Para más información al respecto diríjase a su Servicio Oficial Audi.

**Sistema de reposacabezas integral**

Aumenta la acción protectora y reduce el riesgo de un traumatismo por “latigazo”. Gracias al diseño del asiento delantero, en caso de colisión por alcance se mejoran la retención del tronco y el apoyo de la cabeza en comparación con los sistemas convencionales.

**Fijación ISOFIX® y Top Tether para asientos infantiles, en los asientos traseros exteriores**

Dispositivo para sujetar de un modo práctico los asientos infantiles; incluye puntos de anclaje adicionales (Top Tether).

Su Servicio Oficial Audi puede recomendarle el asiento infantil adecuado.

**Fijación ISOFIX® para asientos infantiles en el asiento del acompañante**

Con interruptor de desactivación del airbag del acompañante, incluye dispositivo de seguridad infantil eléctrico para las puertas traseras.

\* Consulte a su Servicio Oficial Audi para informarse sobre la fecha de lanzamiento exacta.

Consulte en el índice los equipamientos de serie y opcionales específicos de los modelos a partir de la página 54.

Modelo	RS 3 Sportback
Tipo de motor	Motor de gasolina de 5 cilindros en línea con inyección directa de gasolina, turboalimentación con refrigeración del aire de carga
Cilindrada, cm <sup>3</sup> (válvulas por cilindro)	2.480 (4)
Potencia máxima <sup>1</sup> , CV (kW)/rpm	367 (270)/5.550-6.800
Par motor máximo, Nm/rpm	465/1.625-5.550
Transmisión	
Tipo de tracción	Tracción integral permanente quattro®
Tipo de cambio	S tronic® de 7 velocidades
Peso/volumen	
Peso en vacío <sup>2</sup> , kg	1.595
Peso máximo admisible, kg	2.020
Carga en baca admisible, kg	75
Capacidad aprox. del depósito, l	55
Prestaciones <sup>3</sup>	
Velocidad máxima, km/h	250 <sup>4</sup>
Aceleración 0-100 km/h, s	4,3
Tipo de combustible	Súper plus sin azufre, 98 OCT <sup>5</sup>
Consumo de combustible <sup>6</sup> , l/100 km	
Urbano	11,4-11,2
Interurbano	6,5-6,3
Combinado	8,3-8,1
Emissiones de CO <sub>2</sub> <sup>6</sup> , g/km	
Urbano	268-261
Interurbano	151-147
Combinado	194-189
Norma de emisiones	EU6

#### Notas explicativas

- El valor indicado se ha determinado conforme al método de medición especificado (directiva UE 85 en la versión actualmente vigente).
- Peso del vehículo en vacío con conductor (75 kg) y depósito de combustible lleno al 90 %, determinado conforme al reglamento (UE) 1230/2012 en la versión actualmente vigente. Los equipamientos opcionales pueden aumentar el peso en vacío del vehículo, así como, su coeficiente de resistencia al aire, por lo que la carga útil admisible y la velocidad máxima se reducen correspondientemente.
- En caso de indicarse rangos de valores, los datos sobre consumos de combustible y emisiones de CO<sub>2</sub> dependen del conjunto de neumáticos/ruedas utilizados.
- Autorregulada.
- Se recomienda utilizar combustible sin plomo "Gasolina súper plus sin azufre de 98 OCT" según la norma DIN EN 228. Si no hubiera disponible: combustible sin plomo "Gasolina Súper sin azufre de 95 OCT" según la norma DIN EN 228 con una mínima disminución de la potencia. Es particularmente recomendable el tipo de combustible sin plomo de 95 OCT con un contenido máximo de etanol del 10 % (E10). Los datos sobre consumo se refieren al uso de combustible de 95 OCT según la norma 692/2008/CE.
- Los valores indicados se han determinado conforme al método de medición especificado. Los datos no se refieren a un vehículo concreto ni forman parte de la oferta, sino que sirven únicamente para fines comparativos entre los distintos tipos de vehículos.

#### Nota importante:

**Particularidades de las llantas:** Las llantas de aleación ligera brillantadas, pulidas o semipulidas no deben utilizarse en condiciones invernales. Debido al proceso de fabricación, la superficie de la llanta carece de la suficiente protección anticorrosión y puede sufrir daños permanentes causados por la sal de deshielo o elementos similares.

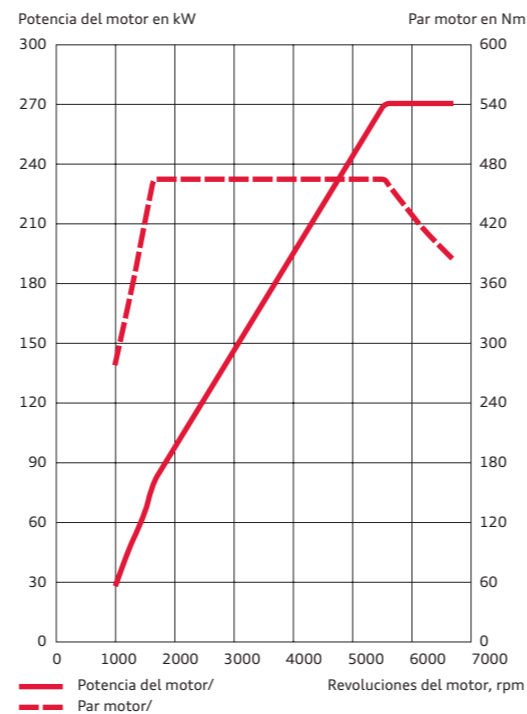

#### Audi RS 3 Sportback

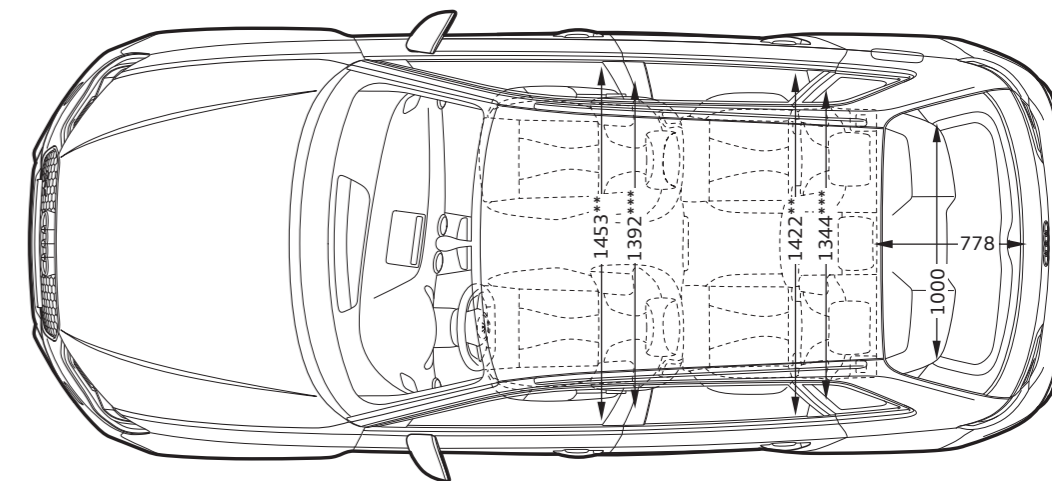
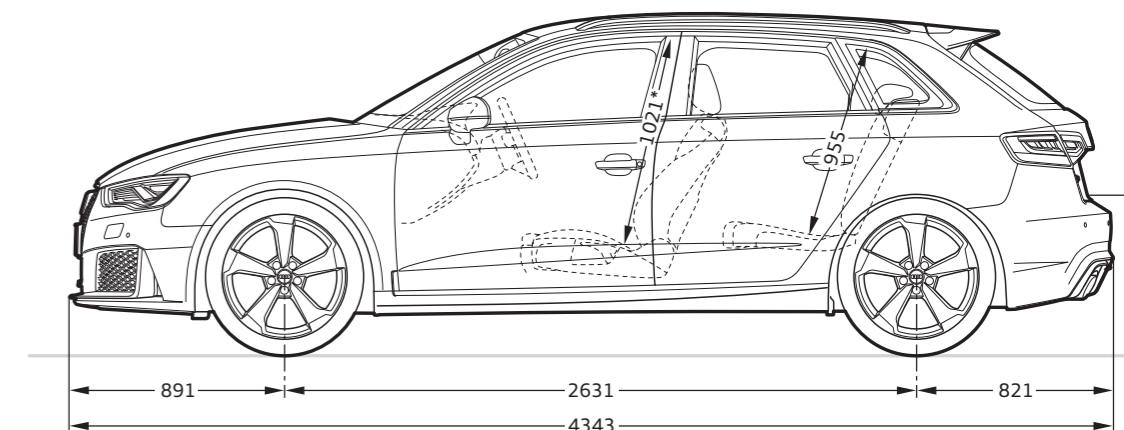
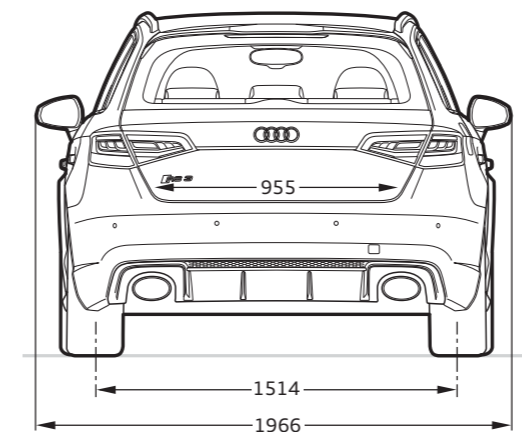
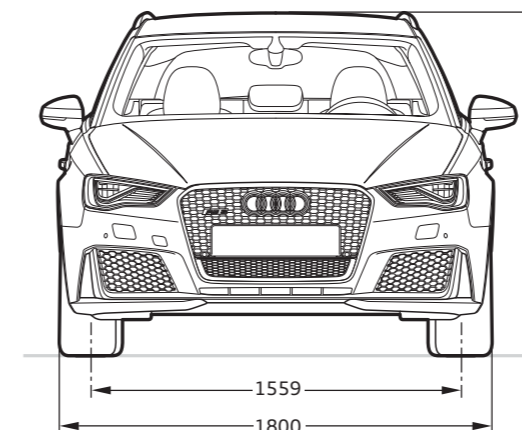























#### Dimensiones en milímetros.



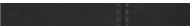

Las dimensiones indicadas corresponden al vehículo en vacío.

Capacidad del maletero: 280/1.120 l (segundo valor con el respaldo del asiento posterior abatido y carga hasta el techo).

Radio de giro aprox. 10,9 m. \*Espacio libre máximo para la cabeza. \*\* Anchura del espacio para los codos. \*\*\* Anchura del espacio para los hombros.

<b>Pintura monocromo</b>	<b>36</b>
 Gris Nardo	<input type="checkbox"/>
<b>Pinturas metalizadas</b>	<b>37</b>
 Blanco Glaciar metalizado	<input checked="" type="checkbox"/>
 Plata Florete metalizado	<input checked="" type="checkbox"/>
 Rojo Montmeló metalizado	<input checked="" type="checkbox"/>
 Negro Mitos metalizado	<input checked="" type="checkbox"/>
<b>Pinturas efecto perla</b>	<b>37</b>
 Gris Daytona efecto perla	<input checked="" type="checkbox"/>
 Azul Sepang efecto perla	<input checked="" type="checkbox"/>
<b>Pinturas efecto cristal</b>	<b>37</b>
 Negro Pantera efecto cristal	<input checked="" type="checkbox"/>
<b>Pinturas personalizadas</b>	<b>37</b>
 Pinturas personalizadas Audi exclusive	<input checked="" type="checkbox"/>
<b>Llantas/neumáticos</b>	<b>39</b>
 Llantas de aleación ligera de 19" con diseño rotor de 5 brazos	<input type="checkbox"/>
 Llantas de aleación ligera de 19" con diseño rotor de 5 brazos, en acabado de titanio mate, abrillantadas <sup>1</sup>	<input checked="" type="checkbox"/>
 Llantas de aleación ligera de 19" con diseño rotor de 5 brazos, en acabado de titanio mate, abrillantadas <sup>1</sup> con neumáticos 255/30 R 19 delanteros y 235/35 R 19 traseros	<input checked="" type="checkbox"/>
 Llantas de aleación ligera de 19" con diseño rotor de 5 brazos, en acabado negro antracita brillante y abrillantadas <sup>1</sup> con neumáticos 255/30 R 19 delanteros y 235/35 R 19 traseros	<input checked="" type="checkbox"/>

Tornillos antirrobo	<input type="checkbox"/>
Kit de reparación de neumáticos	<input type="checkbox"/>
Indicador de control de la presión de los neumáticos	<input checked="" type="checkbox"/>
Caja de herramientas	<input type="checkbox"/>
Gato	<input checked="" type="checkbox"/>
<b>Asientos</b>	<b>40</b>
Asientos deportivos delanteros	<input type="checkbox"/>
Asientos deportivos RS delanteros	<input checked="" type="checkbox"/>
Asientos RS tipo bucket delanteros <sup>2</sup>	<input checked="" type="checkbox"/>
<b>Tapizados para asientos deportivos delanteros</b>	<b>41</b>
 Cuero Napa fina negro con costuras en color de contraste gris	<input type="checkbox"/>
 Cuero Napa fina negro con costuras en color de contraste rojo	<input type="checkbox"/>
 Equipamientos de cuero Audi exclusive <sup>2</sup>	<input checked="" type="checkbox"/>
<b>Tapizados para asientos deportivos RS delanteros</b>	<b>41</b>
 Cuero Napa fina negro con grabado de rombos gris	<input checked="" type="checkbox"/>
 Cuero Napa fina negro con grabado de rombos rojo	<input checked="" type="checkbox"/>
 Cuero Napa fina plata Lunar con grabado de rombos gris	<input checked="" type="checkbox"/>
 Equipamientos de cuero Audi exclusive <sup>2</sup>	<input checked="" type="checkbox"/>
<b>Tapizados para asientos RS tipo bucket delanteros</b>	<b>41</b>
 Cuero Napa fina negro con costuras en color de contraste gris	<input checked="" type="checkbox"/>
 Cuero Napa fina negro con costuras en color de contraste rojo	<input checked="" type="checkbox"/>
<b>Equipamiento de cuero</b>	<b>42</b>
Equipamiento de cuero Napa fina con costuras en color de contraste	<input type="checkbox"/>
Equipamiento de cuero Napa fina con grabado de rombos	<input checked="" type="checkbox"/>
Equipamiento de cuero Audi exclusive <sup>2</sup> de cuero Napa fina	<input checked="" type="checkbox"/>

<b>Paquetes de cuero</b>	<b>42</b>
Paquete de diseño RS	<input checked="" type="checkbox"/>
Elementos de interior ampliados en mono.pur	<input checked="" type="checkbox"/>
Equipamiento de cuero ampliado Audi exclusive <sup>2</sup>	<input checked="" type="checkbox"/>
<b>Asientos de confort</b>	<b>42</b>
Asiento del conductor regulable eléctricamente	<input checked="" type="checkbox"/>
Asientos delanteros regulables eléctricamente	<input checked="" type="checkbox"/>
Apoyo lumbar de 4 posiciones para los asientos delanteros	<input checked="" type="checkbox"/>
Calefacción de los asientos delanteros	<input checked="" type="checkbox"/>
Apoyabrazos central delantero	<input type="checkbox"/>
<b>Asientos en el compartimento posterior</b>	<b>42</b>
Respaldo de la banqueta trasera abatible	<input type="checkbox"/>
<b>Revestimiento interior del techo</b>	<b>42</b>
Revestimiento interior del techo de tela	<input type="checkbox"/>
<b>Inserciones decorativas</b>	<b>43</b>
 Óptica 3D negro	<input type="checkbox"/>
 Aluminio Race	<input checked="" type="checkbox"/>
 Fibra de carbono	<input checked="" type="checkbox"/>
 Inserciones decorativas pintadas en un color Audi exclusive <sup>2</sup>	<input checked="" type="checkbox"/>
<b>Paquetes de equipamiento</b>	<b>44</b>
Paquete de confort	<input checked="" type="checkbox"/>
<b>Faros/iluminación interior</b>	<b>44</b>
Faros de tecnología LED	<input type="checkbox"/>
Instalación lavafaros	<input type="checkbox"/>
Asistente de luz de carretera	<input checked="" type="checkbox"/>
Sensor de luz y lluvia	<input type="checkbox"/>

Luz de freno adaptativa	<input type="checkbox"/>
Luces traseras de tecnología LED	<input type="checkbox"/>
Paquete de iluminación	<input type="checkbox"/>
Espejo de cortesía iluminado	<input type="checkbox"/>
<b>Diseño exterior</b>	<b>45</b>
Emblema del modelo	<input type="checkbox"/>
Parrilla Singleframe	<input type="checkbox"/>
Parachoques RS	<input type="checkbox"/>
Pasos de rueda ensanchados	<input type="checkbox"/>
Estriberas ensanchadas	<input type="checkbox"/>
Perfiles embellecedores	<input type="checkbox"/>
Barras longitudinales en el techo	<input checked="" type="checkbox"/>
Alerón RS en el borde del techo	<input type="checkbox"/>
Capó del motor con inserción en fibra de carbono	<input checked="" type="checkbox"/>
Paquete óptico de aluminio mate con emblema quattro® incluida	<input checked="" type="checkbox"/>
Paquete óptico de color negro brillante con emblema quattro® incluida	<input checked="" type="checkbox"/>
<b>Diseño interior</b>	<b>45</b>
Acabado de aluminio en el interior	<input type="checkbox"/>
Alfombrillas delanteras y traseras de color negro	<input type="checkbox"/>
Alfombrillas Audi exclusive <sup>2</sup> con emblema RS 3	<input checked="" type="checkbox"/>
Pedales y reposapiés de acero fino	<input type="checkbox"/>
Molduras de entrada con inserción de aluminio	<input type="checkbox"/>
<b>Volantes/mandos</b>	<b>45</b>
Volante multifunción deportivo RS de cuero con diseño de 3 radios, achatado en su parte inferior	<input type="checkbox"/>
Pomo de la palanca selectora RS de cuero	<input type="checkbox"/>
Mandos personalizados con cuero Audi exclusive <sup>2</sup>	<input checked="" type="checkbox"/>
Mandos personalizados con cuero de ante negro Audi exclusive <sup>2</sup>	<input checked="" type="checkbox"/>

Equipamiento de serie     Equipamiento opcional

Puede haber diferencias específicas según el país. En su Servicio Oficial Audi local le informarán sobre los equipamientos ofrecidos de serie u opcionales en su país.

A partir de la página 36 se describe con mayor detalle una selección de los equipamientos.

<sup>1</sup> Consulte las características de las llantas en la página 52.

<sup>2</sup> Consulte a su Servicio Oficial Audi para informarse sobre la fecha de lanzamiento exacta.

<b>Retrovisores</b>	<b>46</b>
Retrovisores exteriores con intermitentes de tecnología LED integrados	<input type="checkbox"/>
Retrovisores exteriores, además calefactables	<input checked="" type="checkbox"/>
Retrovisores exteriores, además calefactables y escamoteables eléctricamente	<input checked="" type="checkbox"/>
Retrovisores exteriores, además calefactables, escamoteables eléctricamente y en el lado del conductor antideslumbrante automático	<input checked="" type="checkbox"/>
Carcasa de los retrovisores exteriores en acabado de aluminio mate	<input type="checkbox"/>
Carcasa de los retrovisores exteriores pintada en el color de la carrocería	<input checked="" type="checkbox"/>
Carcasa de los retrovisores exteriores de color negro brillante	<input checked="" type="checkbox"/>
Retrovisor interior antideslumbrante manualmente	<input type="checkbox"/>
Retrovisor interior antideslumbrante automático	<input checked="" type="checkbox"/>
<b>Sistema de techo</b>	<b>46</b>
Techo panorámico de cristal	<input checked="" type="checkbox"/>
<b>Lunas</b>	<b>46</b>
Cristales antitérmicos tintados en verde	<input type="checkbox"/>
Parabrisas insonorizante	<input type="checkbox"/>
Lunas oscurecidas (cristales Privacy)	<input checked="" type="checkbox"/>
Parasoles abatibles y orientables	<input type="checkbox"/>
<b>Climatización</b>	<b>46</b>
Climatizador automático de confort	<input type="checkbox"/>
<b>Sistemas de cierre</b>	<b>46</b>
Llave del vehículo con emblema RS	<input type="checkbox"/>
Botón start-stop del motor con aro embellecedor rojo	<input checked="" type="checkbox"/>
Llave de confort	<input checked="" type="checkbox"/>
Inmovilizador electrónico	<input type="checkbox"/>
Sistema de alarma antirrobo	<input type="checkbox"/>
Preinstalación para el asistente de localización	<input checked="" type="checkbox"/>

Equipamiento de serie     Equipamiento opcional

<sup>1</sup> Solo con Audi active lane assist en combinación con MMI® Navegación plus con mando MMI® touch.

<sup>2</sup> Consulte a su Servicio Oficial Audi para informarse sobre la fecha de lanzamiento exacta.

Puede haber diferencias específicas según el país. En su Servicio Oficial Audi local le informarán sobre los equipamientos ofrecidos de serie u opcionales en su país.

A partir de la página 36 se describe con mayor detalle una selección de los equipamientos.

<b>Almacenamiento/transporte</b>	<b>47</b>
Compartimentos portaobjetos	<input type="checkbox"/>
Paquete compartimentos y maletero	<input type="checkbox"/>
Cubremaletero extraíble	<input type="checkbox"/>
Dispositivo de carga	<input checked="" type="checkbox"/>
Bolsa para esquís/snowboards	<input checked="" type="checkbox"/>
Anillas de amarre, 4 unidades	<input type="checkbox"/>
Esterilla reversible	<input checked="" type="checkbox"/>
Alojamiento para teléfono móvil/llave	<input checked="" type="checkbox"/>
Encendedor y cenicero	<input checked="" type="checkbox"/>
<b>MMI®/Navegación</b>	<b>47</b>
Cuadro de instrumentos RS	<input type="checkbox"/>
Sistema de información al conductor con pantalla a color	<input type="checkbox"/>
Paquete de navegación	<input checked="" type="checkbox"/>
MMI® Navegación plus con mando MMI® touch	<input checked="" type="checkbox"/>
<b>Entretenimiento</b>	<b>48</b>
Equipo de radio MMI®	<input type="checkbox"/>
Receptor de radio digital	<input checked="" type="checkbox"/>
Audi music interface	<input checked="" type="checkbox"/>
Audi sound system	<input type="checkbox"/>
Bang & Olufsen® sound system	<input checked="" type="checkbox"/>
<b>Comunicación</b>	<b>48</b>
Audi connect	<input checked="" type="checkbox"/>
Aplicación Audi MMI® connect	<input checked="" type="checkbox"/>
Instalación básica manos libres “Bluetooth”	<input type="checkbox"/>
Audi phone box	<input checked="" type="checkbox"/>
Paquete conectividad	<input checked="" type="checkbox"/>
<b>Sistemas de asistencia</b>	<b>49</b>
Sistema de estacionamiento asistido plus	<input checked="" type="checkbox"/>

Cámara de marcha atrás	<input checked="" type="checkbox"/>
Control automático de velocidad	<input type="checkbox"/>
Audi pre sense basic	<input checked="" type="checkbox"/>
Control de crucero adaptativo con Audi pre sense front incluido	<input checked="" type="checkbox"/>
Audi side assist	<input checked="" type="checkbox"/>
Audi active lane assist	<input checked="" type="checkbox"/>
Paquete de asistencia	<input checked="" type="checkbox"/>
Reconocimiento de las señales de tráfico basado en cámara <sup>1</sup>	<input checked="" type="checkbox"/>
<b>Dinámica/frenos</b>	<b>50</b>
Audi drive select	<input type="checkbox"/>
Suspensión deportiva RS	<input type="checkbox"/>
Suspensión deportiva RS plus con Audi magnetic ride	<input checked="" type="checkbox"/>
quattro®	<input type="checkbox"/>
S tronic®	<input type="checkbox"/>
Dirección progresiva	<input type="checkbox"/>
Sistema de frenos RS	<input type="checkbox"/>
Pinzas del disco de freno pintadas en negro brillante	<input type="checkbox"/>
Pinzas del disco de freno pintadas en rojo brillante	<input checked="" type="checkbox"/>
Discos de freno cerámicos <sup>2</sup>	<input checked="" type="checkbox"/>
Asistente de frenada de emergencia	<input type="checkbox"/>
Freno de estacionamiento electromecánico	<input type="checkbox"/>
Incremento de velocidad máxima hasta 280 km/h	<input checked="" type="checkbox"/>
<b>Tecnología/seguridad</b>	<b>51</b>
Sistema antibloqueo de frenos (ABS) con distribución electrónica de la fuerza de frenado (EBV)	<input type="checkbox"/>
Control electrónico de tracción (ASR)	<input type="checkbox"/>
Bloqueo electrónico del diferencial (EDS)	<input type="checkbox"/>
Control electrónico de estabilización (ESC)	<input type="checkbox"/>
Sistema de escape RS	<input type="checkbox"/>
Sistema de escape RS deportivo	<input checked="" type="checkbox"/>
Recuperación	<input type="checkbox"/>

Datos técnicos   Dimensiones   Equipamientos de serie/opcionales

Sistema start-stop	<input type="checkbox"/>
Airbags	<input type="checkbox"/>
Airbag laterales delanteros y sistema de airbag para la cabeza	<input type="checkbox"/>
Airbag laterales traseros	<input checked="" type="checkbox"/>
Protección contra impactos laterales	<input type="checkbox"/>
Sistema de reposacabezas integral	<input type="checkbox"/>
Cinturones de seguridad	<input type="checkbox"/>
Control de uso de cinturones	<input type="checkbox"/>
Fijación ISOFIX® y Top Tether para asientos infantiles en los asientos traseros exteriores	<input type="checkbox"/>
Fijación ISOFIX® para asientos infantiles en el asiento del acompañante	<input type="checkbox"/>
Botiquín	<input type="checkbox"/>
Triángulos de emergencia	<input checked="" type="checkbox"/>
<b>Extensión de garantía</b>	<b>51</b>
Extensión de garantía	<input checked="" type="checkbox"/>

**Equipamiento del Audi RS 3 Sportback mostrado en las imágenes (pág. 4–19):**

Pintura: Rojo Montmeló metalizado.

Llantas: Llantas de aleación ligera con diseño rotor de 5 brazos, en acabado de titanio mate, abrillantadas.



Asientos/tapicería de los asientos: Asientos deportivos RS delanteros en cuero Napa fina negro con grabado de rombos rojo.

Inserciones decorativas: Fibra de carbono.

Otros equipamientos: Paquete de diseño RS.

#### Clasificaciones de los parámetros de neumáticos

En la tabla se indican los rangos de la clase de eficiencia de combustible, la clase de adherencia en superficie mojada y la clase de ruido de rodadura exterior correspondientes a los distintos tamaños de neumáticos del Audi RS 3 Sportback.

	Tamaño neumáticos	Eficiencia energética	Adherencia en suelo mojado	Ruido de rodadura exterior
Neumáticos para verano	235/35 R 19	E	A	72 
	255/30 R 19	E	A	73 
Neumáticos para invierno	235/35 R 19	E	B	72 

No es posible efectuar el pedido de un neumático determinado. Consulte en su Servicio Oficial Audi sobre la gama de neumáticos específicos para cada país.



## Responsabilidad

Vivir de un modo responsable es uno de los principios más enraizados en la estrategia de Audi. En la misma medida que el éxito comercial y la competitividad internacional, juegan un papel destacado la responsabilidad de los empleados y de la empresa, así como la protección del medio ambiente y los recursos naturales. Tanto a nivel concreto – los catálogos se imprimen en papel con certificado FSC – como general: Audi desarrolla automóviles que, además de ser deportivos y emocionales, ofrecen cada vez mayor eficiencia. A largo plazo, el objetivo de Audi es que sus productos hagan posible desplazarse sin

emisiones de CO<sub>2</sub>. Con esta misma finalidad global, Audi trabaja paso a paso para conseguir que sus procesos de producción dejen totalmente de producir CO<sub>2</sub>. Audi también está comprometida con la sociedad, principalmente en los ámbitos educativo, técnico y social. En Audi, la sostenibilidad también está estrechamente relacionada con una visión de futuro. En el marco de la Audi Urban Future Initiative (Iniciativa de Futuro Urbano de Audi), Audi trabaja mano a mano con expertos internacionales para analizar a fondo las exigencias y tendencias que en un futuro se plantearán en las ciudades en torno a la movilidad.

# Descubra el mundo de Audi.



## Experiencia Audi

La fascinación Audi se vive de muy diversas maneras. Por ejemplo, el salón Audi City de Berlín, Audi City de Londres y Audi City de Pekín le ofrecen acceso digital a todos los modelos a tamaño natural y en tiempo real. Naturalmente, también merece la pena visitar una de las grandes ferias de automoción. Aquí es donde Audi presenta siempre sus nuevos modelos y le ofrece una perspectiva de cómo se define el futuro “A la vanguardia de la técnica”. Si desea descubrir la manera en que Audi pone en práctica su lema actualmente, hallará contenidos fascinantes en el especial en línea “A la vanguardia de la técnica” en [www.audi.com](http://www.audi.com). Pero también puede resultar interesante una mirada al pasado: en el museum mobile de Audi en Ingolstadt, la historia y la alta tecnología van de la mano. Están expuestos un total de 130 objetos



históricos que establecen una simbiosis fascinante con las más modernas formas de presentación. Además, la Audi driving experience le permitirá vivir experiencias de conducción apasionantes y variadas con los modelos Audi actuales. Aquí se combina el placer de conducción puro con valiosos efectos didácticos. De ello se encarga un equipo de instructores especialmente preparados y altamente cualificados, quienes le ayudan a optimizar sus aptitudes como conductor mediante consejos prácticos. Desde hace poco, también en el Audi driving experience center en Neuburg, cerca de Ingolstadt. Las instalaciones incluyen un circuito con un recorrido de 3,4 km con combinaciones de curvas exigentes, una superficie dinámica de 30.000 m<sup>2</sup> y un circuito offroad para el modelo Q.

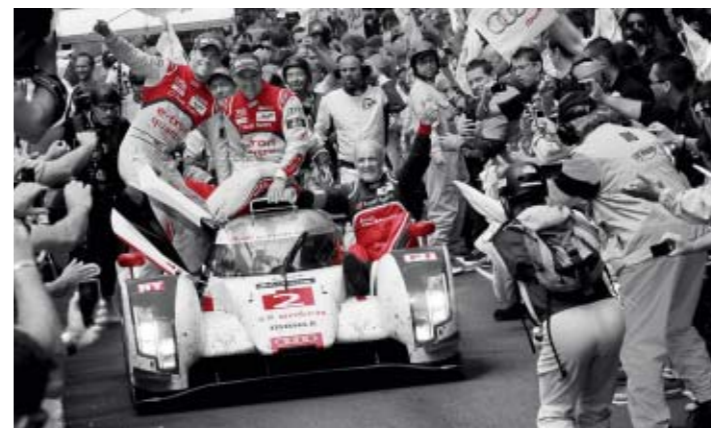

## Espíritu de equipo

El deporte del motor es una de las fuerzas que impulsan nuestra marca. Desde hace años, Audi se ha encontrado entre los ganadores de distintas carreras, por ejemplo, las 24 Horas de Le Mans o la DTM. Los valores propios de muchos deportes también son relevantes para Audi: la precisión, la pasión y la técnica. No es ninguna coincidencia que, desde hace años, Audi se involucre en muchas disciplinas deportivas mediante la sponsorización.

En los deportes de invierno, por ejemplo, hace casi treinta años que Audi es el principal patrocinador de la Federación Alemana de Esquí (DSV), además de colaborar con 14 selecciones nacionales de esquí alpino. Y en el ámbito del fútbol, patrocina distintos equipos, tanto alemanes como internacionales. Además, colabora con la Deutschen Olympischen Sportbundes (Federación Alemana de Deportes Olímpicos).

Quien se decide por un Audi, se está decidiendo por una marca que ofrece mucho más. Más individualidad. Más exclusividad. Más fascinación.

[www.audi.es](http://www.audi.es)

Encontrará la información sobre todos los temas mencionados en nuestro sitio web: [www.audi.es](http://www.audi.es).

 [www.audi.es](http://www.audi.es)

 [configurator.audi.es](http://configurator.audi.es)

 [www.audi.es/alavanguardialetecnica](http://www.audi.es/alavanguardialetecnica)

 [www.audi.es/driving](http://www.audi.es/driving)

 [www.audi.es/cr](http://www.audi.es/cr)





**quattro® GmbH**  
85045 Ingolstadt  
www.audi.es  
Válido a partir de  
marzo de 2015

Impreso en Alemania  
558/1131.00.61



Las variantes de modelos y equipamientos mostrados y descritos en el presente catálogo, así como algunos de los servicios especificados, no están disponibles en todos los países. Los vehículos ilustrados están parcialmente equipados con equipamiento opcional disponible con sobreprecio. Las indicaciones sobre suministro, exterior, prestaciones, dimensiones y pesos, consumo de combustible y gastos de gestión de los vehículos se corresponden con la información disponible en el momento de la impresión. Las fotografías mostradas pueden presentar diferencias de color, forma y material. Modificaciones reservadas. La reproducción, total o parcial, requiere la autorización por escrito de AUDI AG.

El papel de estos catálogos ha sido fabricado con celulosa blanqueada sin cloro.