



# TT TTS

Audi TT Coupé | TT Roadster  
Audi TTS Coupé | TTS Roadster

A la vanguardia de la técnica 



**Dialogando: códigos QR para Audi**  
 Experimente Audi de forma todavía más directa: cargue una aplicación QR a su Smartphone para escanear a continuación el código QR o utilice el enlace indicado en su navegador.



Página			
<b>Fascinación</b>			
4	Audi TT Coupé	32 Audi TT Roadster	
20	Audi TTS Coupé	48 Audi TTS Roadster	
<b>Tecnología</b>			
60	Innovaciones	66 quattro®	72 Sistemas de asistencia
62	Audi ultra	68 Intelligent Performance	74 Simplicity
64	Audi connect	70 Dinámica	76 Audi virtual cockpit
<b>Equipamientos</b>			
80	Paquetes de estilo	94 Pinturas	107 Confort
82	Modelos S	96 Llantas/neumáticos	109 Infotainment
84	Audi ultra	98 Asientos	112 Sistemas de asistencia
86	Motores	102 Inserciones decorativas	113 Tecnología/seguridad
88	S line	104 Luces	115 Garantía adicional Audi
90	Audi design selection	105 Diseño	
92	Audi exclusive	106 Elementos	
<b>Otros</b>			
116	Accesorios Originales Audi	122 Dimensiones	130 Fascinación Audi
120	Datos técnicos	124 Índice	

Los equipamientos de los vehículos mostrados en el segmento Fascinación se encuentran en la página 129.  
 Los valores de consumo de combustible y de emisiones de CO<sub>2</sub> se encuentran en la página 120.

# Iniciar /

## TT

Audi TT Coupé



Audi virtual cockpit. Tecnología al máximo nivel. Presentado por primera vez en el nuevo Audi TT Coupé. El cuadro de instrumentos cuenta con una pantalla LCD de alta resolución que proporciona al conductor las informaciones que necesita. Con clásicos instrumentos redondos o mediante imágenes completamente futuristas. Orientado hacia el conductor. Innovador. Vanguardista. Con el volante multifunción se pueden alternar los modos de visualización. Una impresionante manifestación del nivel tecnológico que ofrece el nuevo Audi TT Coupé.

Ahora intente decirle a su instinto que no, que los últimos avances tecnológicos no son para usted.

# el futuro. /

Los valores de consumo de combustible y de emisiones de CO<sub>2</sub> se encuentran en la página 120.





# Destacar. /



Unas líneas que se apartan de lo corriente. Sin precedentes. Antes y también ahora. Nuevo Audi TT Coupé, un hito más en una historia de éxito. Enérgico en su totalidad. Desde la zaga horizontal hasta las superficies altamente estilizadas. Dinámico y potente. Dinámico y atlético. Como un diseño definido hasta en el mínimo detalle. Rebajado, ensanchado, alargado. Ni una línea superflua. Con una precisión y un objetivo muy marcado: tentar a su instinto, incitarle a disfrutarlo. Nuevo Audi TT Coupé, uno de los deportivos más adelantados a su tiempo.



# Pensar /



Ante sus ojos se presenta una declaración en forma de puro diseño. Afilado, con carácter. Con genes deportivos renovados. Con llamativas entradas de aire. El nuevo diseño de la parrilla Singleframe se integra con estilo en el frontal. Con los aros Audi en el capo del motor. Un emplazamiento que hace referencia a sus genes deportivos heredados de la alta competición y que acelera el pulso al instante. Como la tapa del depósito de combustible con diseño de aluminio y atornillado visible. Un automóvil completamente nuevo.

# diferente. /

# Poner /

Más expresivo. Con los faros Audi Matrix LED de Audi en diseño 3D y con elementos deportivos horizontales característicos del potente Audi R8 y los indicadores dinámicos, opcionales. Prolongados estéticamente desde el frontal hasta la parrilla Singleframe y el capó del motor. Futuristas, innovadores. Generan las luces de carretera a través de pequeños diodos luminosos independientes y optimizan la iluminación del entorno. Asombrosa también la zaga. De serie en tecnología LED y con luz de freno en forma de línea luminosa. El concepto de iluminación del nuevo Audi TT Coupé eleva el lenguaje del diseño y seduce a su instinto. ¿Podrá decirle que no?

# acentos. /





# Concentrado /



Le será imposible controlar sus impulsos. El interior del nuevo Audi TT Coupé está fuera de lo común y más allá de lo expresivo. Combinando diseño, deportividad y confort al máximo nivel. Con posibilidad de ser personalizado. Por ejemplo, mediante elementos de interior en color en la consola central, en los asientos y salidas de aire con diseño de turbina. Convincente, deportivo y sofisticado a partes iguales. Como los asientos deportivos S, disponibles de forma opcional y por primera vez en el nuevo Audi TT Coupé. Y, asimismo, controles innovadores e intuitivos del climatizador integrado en las salidas de aire. Todo ello con la meta de poder concentrarse en lo esencial: la conducción.

## en lo esencial. /

# Tomar /



Todavía más deportivo, aún más dinámico. Opcional con la nueva tracción integral a las cuatro ruedas quattro®. Permite que la conducción en el nuevo Audi TT Coupé sea más controlable, precisa y apasionante. Para ello la fuerza motriz se distribuye de forma variable entre los ejes. Maximizando de este modo el placer de conducir. Gracias a un ajuste especial para una dinámica transversal más deportiva. Y para un comportamiento de conducción específico mejorado. No podrá resistir la tentación de tomar el control absoluto.

# el control. /

Los valores de consumo de combustible y de emisiones de CO<sub>2</sub> se encuentran en la página 120.







# No hacer /



Mayor par en cada momento. Los potentes y eficientes motores impulsan el nuevo Audi TT Coupé continuamente hacia rendimientos máximos. Tanto en versión de gasolina o diésel. De poder cambiar rápido de marchas se encarga la más moderna tecnología de transmisión. Un complejo concepto de construcción ligera permite un consumo reducido y mayor eficiencia, así como un centro de gravedad más bajo y una mejor maniobrabilidad. Pruebe una nueva manera de conducir que no conoce límites, y luego, si quiere, diga que fue un impulso incontrolable.

# concesiones. /

Los valores de consumo de combustible y de emisiones de CO<sub>2</sub> se encuentran en la página 120.

# Redefinir /



Si quiere ver el Audi TT Coupé en plena acción puede escanear el código QR con su Smartphone (costes de conexión de acuerdo con su contrato de telefonía móvil). También puede usar el siguiente enlace en su navegador:  
[www.audi.com/ttcoupefilm](http://www.audi.com/ttcoupefilm)

# Las normas. /

Nuevo Audi TT. Échale la culpa a tu instinto.

# A *rrancar.*

**TTS**  
Audi TTS Coupé





# **D**espertar el *instinto.*

*Cuatro aros en el capó del motor.* Indicio de auténticos genes de automóvil deportivo. Promesa de deportividad fuera de lo corriente. Actívela. Presionando un botón. Despierte la potencia en estado puro. Y póngase el cinturón. 310 CV (228 kW) propulsan el nuevo Audi TTS Coupé en 4,6 segundos de 0 a 100 km/h. Sin esfuerzo aparente. Una aceleración que entusiasma. Que fascina. Que te acompaña durante mucho tiempo.

# S *alir* *disparado.*

*En la recta, listo, fuera.* Desapareciendo en el horizonte a 250 km/h. El motor 2.0 TFSI determina el ritmo: deportividad sin concesión alguna. La fascinación de la potencia. Con un par máximo de 380 Nm. Rendimiento máximo también en curvas. Controlado por un nuevo software específico para el TT, que regula la distribución de la fuerza de la tracción total permanente quattro® con embrague Haldex con orientación en la zaga. Para todavía más estabilidad de conducción. Y para un comportamiento dinámico en curvas que es privilegio de auténticos automóviles deportivos.





# Notar la fuerza.



Si quiere ver el Audi TTS Coupé en plena acción puede escanear el código QR con su Smartphone (costes de conexión de acuerdo con su contrato de telefonía móvil). También puede usar el siguiente enlace en su navegador:  
[www.audi.com/ttscoupefilm](http://www.audi.com/ttscoupefilm)

*Dinámica que le presiona contra el asiento.* Impresionante. Y confortable. Gracias a los asientos deportivos S de serie con reposacabezas integrado y emblema S. La posición ideal de asiento ajustable opcionalmente de forma eléctrica o neumática. Laterales de asiento prestando apoyo para una excelente sujeción lateral. También al conducir de forma deportiva. Para que usted se pueda concentrar en lo esencial. En la siguiente curva. En el próximo sprint. El volante deportivo S de cuero achatado en la parte inferior con costuras en color de contraste se agarra con facilidad. Todas las informaciones mostradas directamente y bien emplazadas. Y, por supuesto, siempre mirando hacia delante. En el innovador Audi virtual cockpit con diseño específico TTS y con cuentarrevoluciones central.

Los valores de consumo de combustible y de emisiones de CO<sub>2</sub> se encuentran en la página 120.

# L



# evantar revuelo.

*Ver y ser visto.* Con una funcionalidad y un diseño de vanguardia. Los faros Audi Matrix LED, opcionales, convencen con su inteligente potencia lumínica. Y con una iluminación inconfundible. El frontal plano, las llamativas entradas de aire y la parrilla Singleframe de orientación horizontal subrayan la masculina impresión general. También en la zaga dominan las líneas horizontales. Complementadas con tubos de escape dobles cromados típicos de modelo S. El Audi TTS Coupé es un deportivo que llama la atención de todos los sentidos.



Los valores de consumo de combustible y de emisiones de CO<sub>2</sub> se encuentran en la página 120.



**L** *r por delante.*





---

## TT Roadster.

Conducción en estado puro. Intensa. Emocionante.

---





Los valores de consumo de combustible y de emisiones de CO<sub>2</sub> se encuentran en la página 120.

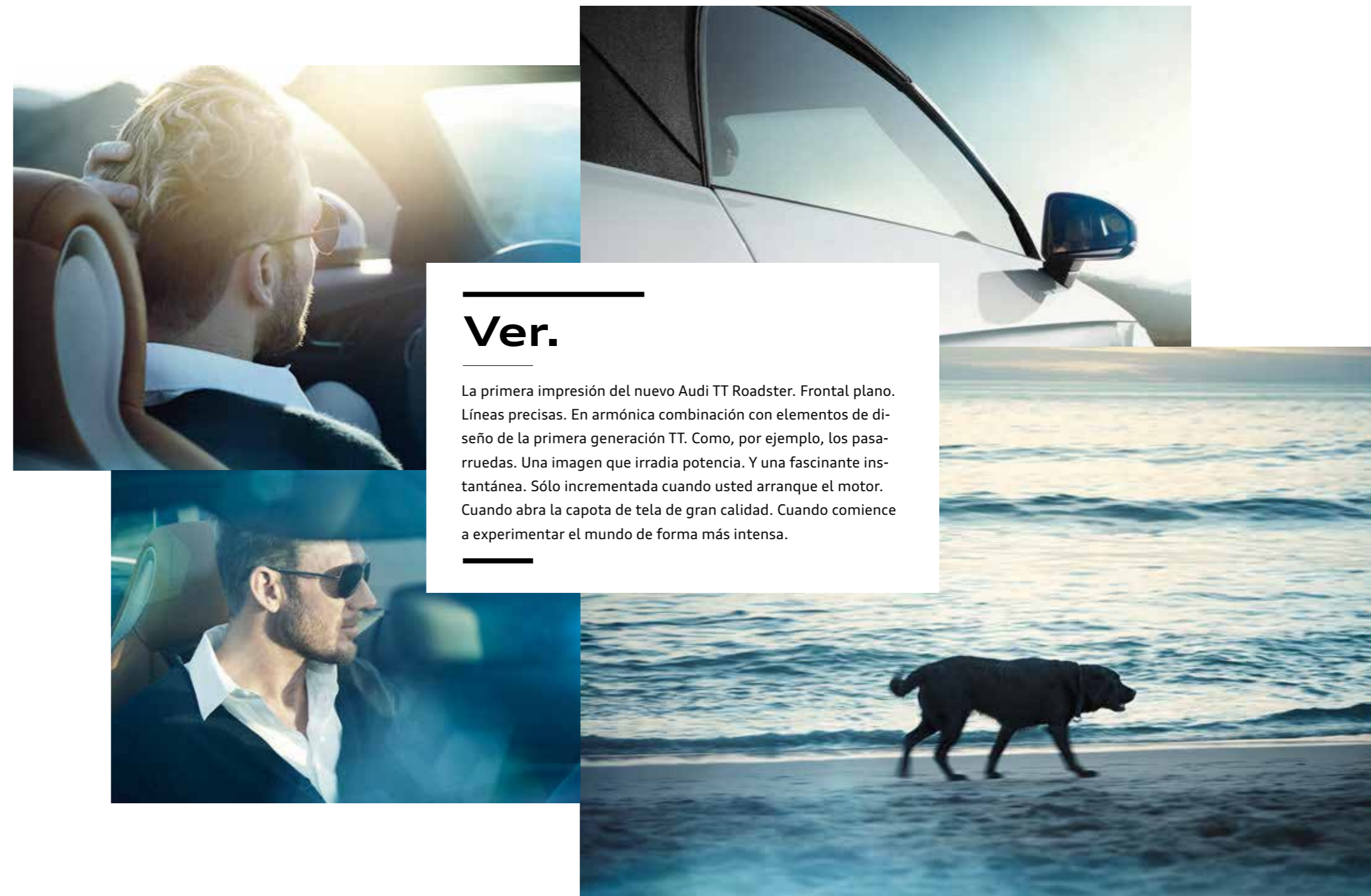

## Ver.

La primera impresión del nuevo Audi TT Roadster. Frontal plano. Líneas precisas. En armónica combinación con elementos de diseño de la primera generación TT. Como, por ejemplo, los pasarruedas. Una imagen que irradia potencia. Y una fascinante instantánea. Sólo incrementada cuando usted arranque el motor. Cuando abra la capota de tela de gran calidad. Cuando comience a experimentar el mundo de forma más intensa.

---

La elegancia de un roadster. Unida a la irradiación de un automóvil deportivo. El Audi TT Roadster ya es una promesa visual de puro placer de conducción al aire libre. Con detalles exclusivos. Como, por ejemplo, el innovador diseño de luz en 3D. O los tubos de escape emplazados de forma más central a semejanza de la primera generación del TT. Deportividad en su definición futurista. Un icono del diseño que se reinventa.

---



## Descubrir.

Un carácter único. Que salta a la vista. Ya desde lejos. Y ciertamente desde cerca. Perceptible en cada detalle. En las llantas de aleación ligera. En el llamativo diseño 3D de la parrilla Single-frame del radiador. O en los aros Audi en el capó del motor. Hay tanto que descubrir. En el exterior y en el interior del Audi TT Roadster. Y en cada carretera en la que lo esté conduciendo.



Si quiere ver el Audi TT Roadster en plena acción puede escanear el código QR con su Smartphone (costes de conexión de acuerdo con su contrato de telefonía móvil). También puede usar el siguiente enlace en su navegador: [www.audi.com/ttsroadsterfilm](http://www.audi.com/ttsroadsterfilm)





Un diseño que irradia deportividad. Y que permite percibirla. Ya al sentarse en los asientos deportivos con reposacabezas integrado. Rodeado de un perfecto diseño de interior minimalista. El innovador Audi virtual cockpit en el campo visual. Y de este modo todas las informaciones. Un concepto vanguardista. Especialmente para el conductor.

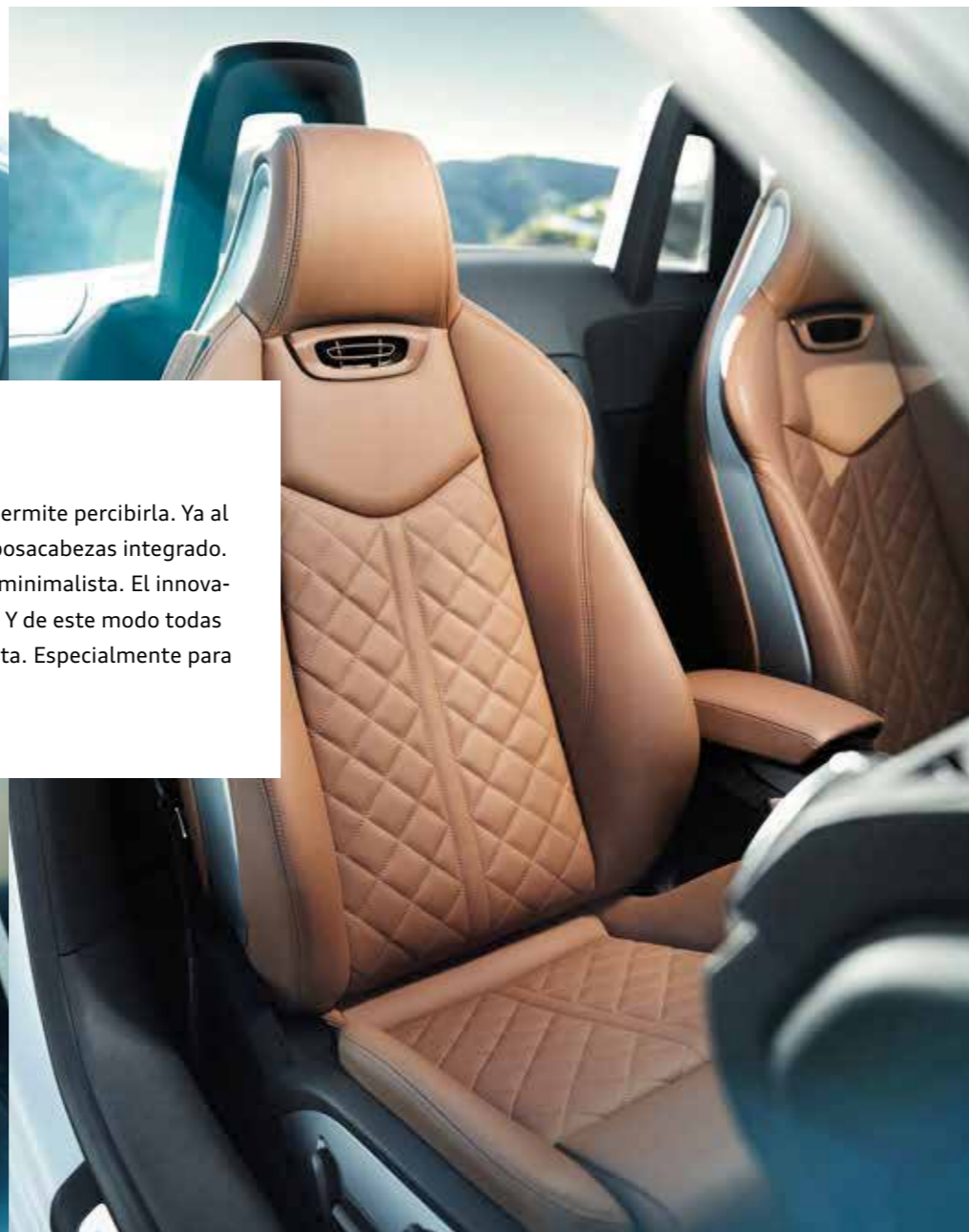



Los valores de consumo de combustible y de emisiones de CO<sub>2</sub> se encuentran en la página 120.



## Oír.

Tomar asiento. Y sentir la deportividad al instante. En el asiento deportivo de posición rebajada. Disfrutar del ambiente futurista. Percibir la serenidad y arrancar el motor. Y 10 segundos más tarde: estar abierto a todo. Al viento en contra que apenas encuentra resistencia en las líneas aerodinámicas. A una dinámica vivida de forma intensa. Con la capota abierta. Y con los oídos abiertos. Para el extraordinario sonido del Bang & Olufsen Sound System, opcional. O para la relajante acústica de la naturaleza.



---

## Sentir.

---

Una fuerza de arrastre que genera entusiasmo. Con los motores TFSI, potentes y de consumo reducido. Con sistema Start-Stop y recuperación para una impresionante eficiencia. Gracias a la inteligente tecnología de construcción ligera Audi con componente deportivo. Peso reducido. Centro de gravedad más bajo. Y fijado en una sola meta: ofrecerle a usted más placer de conducción.

---





---

## Vivir.

---

Cada día se convierte en un día especial. Cada trayecto en uno extraordinario. Si se vive la dinámica de forma nueva con todos los sentidos. Si se la percibe de forma más intensa. Y si se atraen más miradas que nunca. En el nuevo Audi TT Roadster. Vívalo usted.

---



# Calor

*desatado.*

Que acelera el pulso. Nada más contemplar el automóvil. Nuevo Audi TTS Roadster. Con la capota plegada o desplegada. Nacido para brindar puro placer de conducir. Una fuerza de la naturaleza. Experimentéla.

**TTS**  
Audi TTS Roadster



# Potencia

*demostrada.*

Máxima manifestación de un automóvil. Cada matiz del diseño deportivo. Irradiando potencia en estado puro. Desde la parrilla hasta el difusor. Anhelando entrar en acción. Enfrentarse al viento. Fascinar al conductor. En cada milímetro.



# A máxima

*velocidad.*

Máximo rendimiento aplicado en firme. Sin concesión alguna. Con la nueva tracción integral permanente a las cuatro ruedas quattro® específica TT no sólo se hace carretera: se domina la carretera. Y con Audi drive select en el modo dynamic también con un estilo de conducción muy deportivo. Magistral. Y de forma relajada, inspirando rápidamente nuevos destinos.



Los valores de consumo de combustible y de emisiones de CO<sub>2</sub> se encuentran en la página 120.



# *Alta*

*tensión.*

---

Una propulsión contundente. El 2.0 TFSI con 310 CV (228 kW) acelera en 4,9 segundos de 0 a 100 km/h. Debido también al cambio de doble embrague S tronic, disponible de forma opcional. Válvulas de descarga en el sistema de escape intensifican el sonido del motor. Y permiten una conducción al aire libre con la máxima calidad.

---

Los valores de consumo de combustible y de emisiones de CO<sub>2</sub> se encuentran en la página 120.

# Cómoda

tranquilidad.

Bienvenidos al puesto del conductor. Con el asiento deportivo S altamente definido. Con laterales de asiento ajustables de forma opcional para un gran confort. Volante deportivo de cuero achatado en la parte inferior con costuras en color de contraste S. Incl. levas de cambio para cambiar rápidamente de marcha con S tronic. Y el innovador Audi virtual cockpit con estética TTS específica. Un maridaje de alta tecnología a máximo nivel y ambiente purista de automóvil deportivo. El corazón empieza a latir perceptiblemente. Un momento de reflexión. La tranquilidad antes de la tormenta. El nuevo Audi TTS Roadster está listo. ¿Y usted?



# *Impactante*

*delantera.*

---



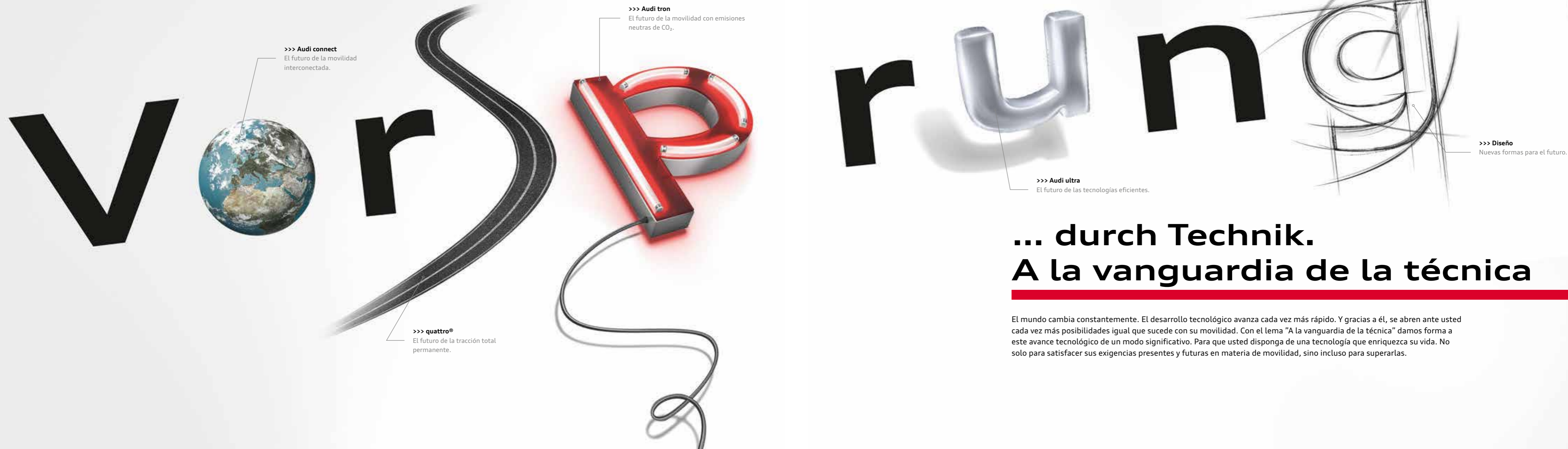

>>> **Audi connect**  
El futuro de la movilidad  
interconectada.

>>> **Audi tron**  
El futuro de la movilidad con emisiones  
neutras de CO<sub>2</sub>.

>>> **quattro®**  
El futuro de la tracción total  
permanente.

>>> **Audi ultra**  
El futuro de las tecnologías eficientes.

>>> **Diseño**  
Nuevas formas para el futuro.

## ... durch Technik. A la vanguardia de la técnica

El mundo cambia constantemente. El desarrollo tecnológico avanza cada vez más rápido. Y gracias a él, se abren ante usted cada vez más posibilidades igual que sucede con su movilidad. Con el lema "A la vanguardia de la técnica" damos forma a este avance tecnológico de un modo significativo. Para que usted disponga de una tecnología que enriquezca su vida. No solo para satisfacer sus exigencias presentes y futuras en materia de movilidad, sino incluso para superarlas.

**>>> Transmisión**

Mejores valores de eficacia gracias al perfeccionamiento de su transmisión. Una gama de par más amplia permite sostener durante más tiempo la relación de transmisión, especialmente en las marchas más altas. Para conseguir una capacidad de aceleración impresionante en el espectro de giro bajo, lo que reduce el consumo pero sin sacrificar la potencia de marcha y la deportividad.

**>>> Aerodinámica**

Menor resistencia al aire, mayor eficiencia. Gracias a una configuración aerodinámica consecuente con las líneas del automóvil, de los bajos y de los bordes del alerón – para crear así la mejor forma posible para la eficiencia aerodinámica. Pero también mediante neumáticos de baja resistencia a la rodadura. Todo ello probado en el túnel aerodinámico de Audi con velocidades de hasta 300 km/h.

**>>> Construcción ligera**

Menos peso. Más ahorro, fuerza y resistencia. La construcción ligera de Audi. Tras aplicarse, en un principio a la carrocería, hoy la construcción ligera se utiliza en casi todos los componentes, combinando materiales innovadores -como el aluminio, la fibra de carbono y el magnesio- inteligentes principios constructivos así como procesos de producción respetuosos con los recursos para crear un concepto global.

**>>> Recuperación**

Frenar para conducir aún más eficiencia durante la marcha. Aprovechando la energía de frenado (Recuperación). Una parte de la energía cinética creada al frenar o en una fase propulsada se almacena momentáneamente en la batería del circuito del vehículo, posteriormente se utiliza en las fases de aceleración, de a bordo, con lo que el ciclo de marcha puede llegar a ahorrar un 3 % de combustible.

**Audi ultra**

# Combinación óptima.

## El futuro de las tecnologías eficientes.









Crear un Audi no es nada fácil. Y sin embargo, para todos los modelos rige un principio muy simple: Todos los componentes del automóvil se unen entre sí de un modo preciso a fin de producir sinergias que reduzcan las emisiones. Siguiendo este principio, a partir de finales de los años ochenta, con la construcción ligera de Audi, empezó la revolucionaria Audi Space Frame (ASF®), que hoy es lo que se denomina la inversión de la espiral del peso. Cada uno de los componentes de construcción ligera repercute en otros componentes, ya que las dimensiones de estos últimos también pueden reducirse. De este modo, se mejora constantemente el proceso de producción de las formas y materiales existentes en cuanto a la funcionalidad, dándoles el menor peso posible. Para que nuestros automóviles sean cada vez más eficientes y respetuosos con los recursos naturales. Además, en un Audi se van incorporando tecnologías cada vez más eficientes. Como, por ejemplo, la recuperación y el sistema start-stop. O avanzados y eficientes motores "hightech". Para aumentar la dinámica de marcha, obtener una elevada compresión, una combustión más eficiente y unos valores de emisiones mínimos. Todo esto es Audi ultra. Ahora y en el futuro, por el camino de la movilidad con emisiones de CO<sub>2</sub> reducidas.

**>>> Motores**

Tracción potente y eficiente. De Audi ultra con tecnologías eficientes en el sector del motor. Como, por ejemplo, Audi cylinder on demand que reduce el consumo de energía del motor.



## Movilidad & Navegación

-  **Búsqueda Puntos de Interés (POI) con control por voz**  
en el banco de datos de Google™<sup>1</sup>
-  **Información de tráfico online**  
guía de ruta dinámica con informaciones de flujo de tráfico en tiempo real
-  **myAudi – destinos especiales<sup>2</sup>**  
el sistema de navegación como atlas personalizado: importar listas Puntos de Interés (POI) individualizadas al automóvil con el portal myAudi
-  **Información de vuelos**  
Infórmese cómodamente desde el automóvil sobre los horarios de llegadas y salidas de los vuelos, así como de puertas de embarque correspondientes, e incluye función de búsqueda directa para números de vuelo
-  **Información de trenes**  
Consulte durante el trayecto los horarios de salidas y llegadas de trenes, así como el andén correspondiente. (También disponible para otros medios de transporte público como, por ejemplo, metro)
-  **Información relativa al país<sup>2</sup>**  
Infórmese de las exigencias legales específicas de cada país, como, por ejemplo, chalecos reflectantes, obligación de distintivos, límites de velocidad en vigor, etc. al pasar la frontera
-  **Precios de combustible**  
Las gasolineras con la mejor oferta en el destino o en las más cercanas a donde se encuentre usted.
-  **Información sobre aparcamiento**  
La ayuda a buscar parking y plazas de aparcamiento. También, de estar disponible, indicador de precios e información relativa al número de plazas disponibles
-  **Navegación con Google Earth™<sup>1</sup> y Google Street View™<sup>1</sup>**  
Navegue de un modo aun más fácil hasta su destino mediante imágenes aéreas y de satélite de alta resolución, fotografías y direcciones



**Servicio de actualización de mapas<sup>2</sup>**  
La versión de mapas suministrada puede actualizarse gratuitamente mediante las 5 primeras actualizaciones de navegación que aparecen con frecuencia semestral, con el opcional Audi connect



**Introducción de destino con myAudi o Google Maps™<sup>1</sup>**  
Si lo desea, podrá planificar su destino de navegación cómodamente desde el ordenador en casa o con el Smartphone. myAudi y Google Maps o bien la aplicación Audi MMI connect permiten enviar destinos de navegación individuales al automóvil. Al comenzar el viaje se pueden incorporar cómodamente como destino

## Comunicación



**Punto de acceso Wi-Fi**  
conecta sus aparatos terminales móviles con Internet



**e-mails<sup>2</sup>**  
importarlos a su Audi MMI con comfortable función de reproducción por voz



**Acceso a Facebook**  
integra su red social personal en el puesto del conductor. Con reproducción por voz y otras funciones de texto



**Acceso a Twitter**  
integra el servicio de noticias Twitter en el puesto del conductor. Con reproducción por voz y otras funciones de texto



**Acceso a control por voz mediante Smartphone<sup>2,3</sup>**  
como, por ejemplo, Siri (desde iPhone). Mediante presión continua en la tecla de control por voz en el volante de cuero multifunción puede acceder directamente al control por voz del Smartphone conectado a Bluetooth también durante el trayecto. El control se realiza de forma segura y comfortable con los micrófonos y altavoces de su Audi

<sup>1</sup> Google y el logotipo de Google son marcas registradas de Google Inc. <sup>2</sup> Requiere MMI Navigation plus con MMI touch e interfaz Bluetooth, opcional, así como volante de cuero deportivo con multifunción incl. sistema de control por voz. <sup>3</sup> Su Concesionario Audi le indicará la fecha de disponibilidad. <sup>4</sup> La disponibilidad varía de país en país. Para la utilización requiere por lo general una cuenta con un proveedor de Media Streaming con posibles costes adicionales. Disponibilidad, representación en pantallas y costes de los servicios varían según el país, modelo, aparato terminal y tarifa. Informaciones jurídicas más detalladas y avisos relativos a la utilización se hallan a en la página 111 y en [www.audi.es/connect](http://www.audi.es/connect).

# Audi connect.

## Audi connect

## El futuro de la movilidad interconectada.

El mundo le ofrece incontables posibilidades. Con Audi connect puede disponer de muchas de estas posibilidades en su Audi tanto digital como directamente. Presionando un botón. Adaptado especialmente para usted. Gracias a myAudi y a los servicios asistidos por Audi connect en su automóvil. En muchos lugares del mundo. Intuitivo, sencillo y cómodo.

### myAudi – su sala de control personal

después de registrarse una sola vez en [www.audi.com/myaudi](http://www.audi.com/myaudi) y con protección por password le permite combinar los servicios asistidos por Audi connect tal como usted lo desea, administrarlos y configurarlos cómodamente desde su casa. Muchos de estos servicios también se pueden utilizar durante la conducción con la aplicación Audi MMI connect con su Smartphone (Android desde 4.0 o desde iOS 6)

## Infotainment



**Tiempo**  
Información meteorológica. Predicciones y mapas meteorológicos del lugar deseado.



**Online Media Streaming<sup>3,4</sup>**  
Mediante App del Smartphone, acceso a servicios de radio personales y emisoras de radio de todo el mundo, así como conexión con los servicios musicales en streaming, que da acceso a millones de canciones. Además, puede accederse a la música almacenada en el Smartphone.



**Noticias online (individuales)**  
Textos e imágenes relativos a los últimos acontecimientos, con reproducción por voz, configurables de forma individual.



**Servicio City Events**  
Guía del ocio actualizada, por ejemplo, en la ciudad de su destino.



**Informaciones de viaje**  
Información sobre lugares turísticos, con función de forma directa como destino de navegación.

Controlar la carretera. Con la fuerza de tracción distribuida permanentemente a las cuatro ruedas. Dirigida de forma variable al eje posterior mediante embrague multidisco hidráulico. Siempre ajustándose a la situación. Gracias a quattro, la estabilidad de marcha, la dinámica y la agilidad se renuevan cada día y se contrarrestan los sub y los sobrevirajes. Aumentar la tracción y mejorar la propulsión. Para dominar cualquier trayecto. Y tener siempre a la vista el próximo destino. En curvas. En rectas. Sobre cualquier superficie. Consiguiendo una fascinación que se quede fijada. A la carretera. Y en la memoria.



quattro®  
**Máxima  
adherencia.**

*con quattro®.*

# Potencia máxima. Máximo rendimiento.

Cada movimiento tiene su origen. Algo que lo hizo rodar, una idea. También los motores de su Audi tuvieron un impulso: mayor rendimiento y menor consumo. Esta supuesta contradicción la hemos fusionado en dos revolucionarias tecnologías de propulsión: TDI y TFSI. Familiarícese con ambos sistemas, y decídase por el que más le convenga.

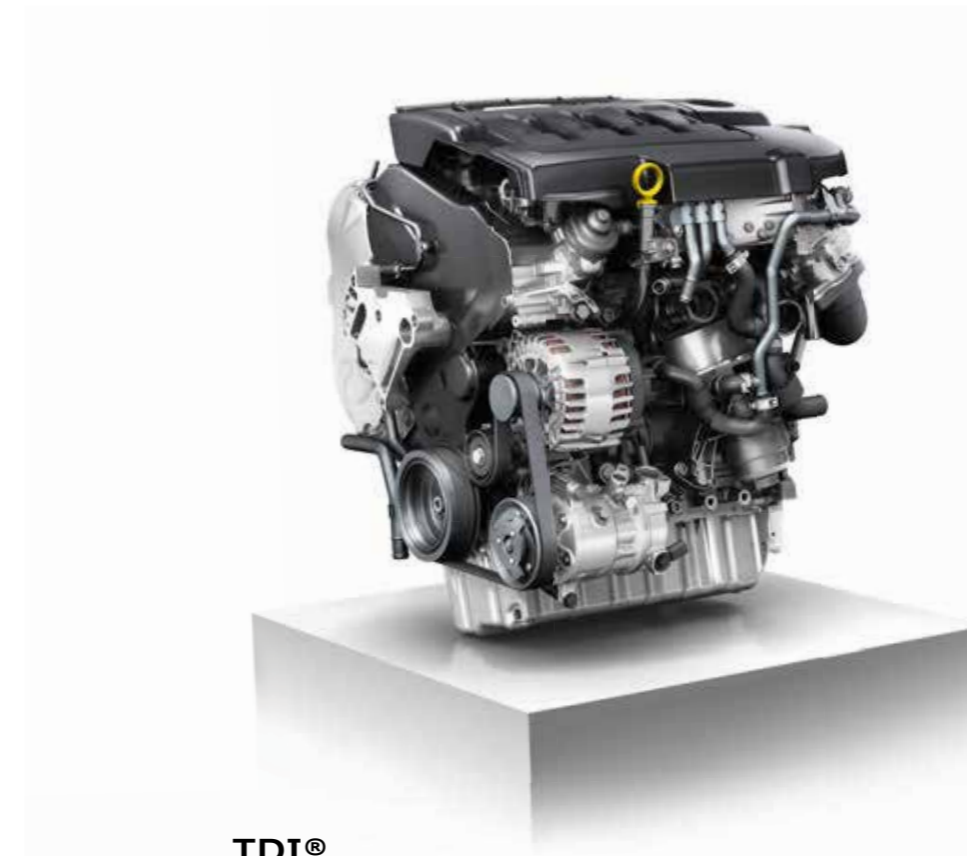

## TDI®

Los motores TDI de Audi tienen un rendimiento extraordinario gracias a la combinación de inyección directa y turboalimentación. Con un elevado par a lo largo de toda la gama de revoluciones y un desarrollo constante de la potencia. Con emisiones reducidas y, por supuesto, de consumo reducido. Pero también fascinantemente dinámicos para que usted pueda sacar el máximo rendimiento en cada carretera.



## TFSI®

Los motores TFSI de Audi ofrecen asimismo una compresión especialmente elevada. Resultado: una eficiencia extraordinaria y un rendimiento óptimo. Reemplazando cilindrada mediante compresión es posible reducir claramente el tamaño y el peso del motor con una dinámica impresionantemente constante. Para un desarrollo de la potencia que le va a convencer nada más arrancar.

**>>> Audi drive select**

Con Audi drive select puede adaptar las características de conducción de su Audi a sus necesidades personales: basta con presionar un botón. Podrá hacerlo más deportivo, más confortable o más equilibrado, más económico o totalmente personal. Usted decide.

**>>> S tronic®**

El cambio de doble embrague deportivo y eficiente permite cambiar con rapidez sin apenas sufrir interrupciones perceptibles en la potencia del motor.

**>>> Dirección asistida electromecánica**

La dirección asistida electromecánica en función de la velocidad proporciona también con velocidades elevadas una sensación de dirección precisa, presta apoyo al girar el volante en sentido contrario y facilita el estacionar.

**>>> Dirección progresiva**

La dirección progresiva aumenta la dinámica y el confort de marcha mediante una regulación de la transmisión en función de la velocidad. Con el apoyo de dirección variable en relación al giro del volante, la dirección progresiva le ofrece cualidades de marcha impresionantes.

**>>> Audi magnetic ride**

Regulación de las fuerzas de amortiguación ajustándose a cada situación de marcha, desde más confortable, hasta más deportiva.

**>>> quattro®**

La tracción integral permanente distribuye las fuerzas de tracción a cada rueda en función de la situación de marcha para conseguir una tracción y una dinámica mayores.

Dinámica

# Dinámica

## altamente adictiva.

Tomar asiento. Ponerse el cinturón. Arrancar. No importa el destino que usted elija, siempre será impulsado por una dinámica que fascina. Ya que usted sabe que en su Audi tiene un gran número de posibilidades a su alcance. Elija la dirección. La marcha. La velocidad. Y disfrute de la libertad de disponer de opciones. De suficientes opciones para convertir cada trayecto en un trayecto inmejorable.

## Sistemas de asistencia

# Usted conduce: nosotros le acompañamos.

## Con los sistemas de asistencia en su Audi.

Cada trayecto es diferente. Pero hay una constante en todos los trayectos: esa sensación que proporciona cada Audi, la sensación de estar protegido. Todos los sistemas de apoyo al conductor en su Audi le prestan ayuda durante la conducción y aportan todavía más confort. Conozca los sistemas de apoyo al conductor más importantes.

### >>> Reconocimiento de señales de tráfico

reconocimiento de señales de tráfico que prohíben adelantar, limitan la velocidad o de indicaciones de velocidades temporales e información mediante indicación automática en el Audi virtual cockpit

### >>> Audi side assist

controla los automóviles que circulan por detrás y le presta así asistencia al cambiar de carril

### >>> Audi active lane assist

le ayuda a mantener el vehículo dentro de las líneas de delimitación detectadas mediante suaves intervenciones en el volante

### >>> Asistente de frenada para colisiones múltiples

En caso de accidente y en determinadas situaciones este sistema contribuye a que el automóvil no siga rodando de forma incontrolada y puede evitar de esta manera una colisión subsiguientes

### >>> Faros Audi Matrix LED

registran la carretera y la iluminan en función de la situación mediante LEDs ordenados de forma innovadora para mayor seguridad.

### >>> Audi parking system plus

proporciona una mayor visión general al estacionar y maniobrar mediante diversas representaciones de ángulo alrededor del automóvil.

### >>> Audi parking system

le ayuda a estacionar tanto en línea como en batería y a salir de plazas de estacionamiento en línea mediante un proceso de dirección prácticamente automático

**>>> Audi connect**

Utilice con el MMI Navigation plus con MMI touch todos los servicios ofrecidos por Audi connect de forma rápida y cómoda. Gracias al manejo intuitivo del MMI, el acceso a muchas funciones con base en Internet es de una facilidad asombrosa.

**>>> Navegación**

el MMI Navigation plus con MMI touch permite una navegación hacia su destino todavía más cómoda, mediante la visualización de mapas en 3D y una representación tridimensional de lugares de interés turístico y edificios de interés.

**>>> Car**

Controle y modifique de forma cómoda y con pocas maniobras los sistemas de asistencia al conductor, ajustes del automóvil, así como las funciones de climatización y Servicio.

**>>> Media**

Para hojear las carátulas de su colección de música en todos los medios disponibles como jukebox, tarjetas SD introducidas, Audi music interface, CDs o DVDs.

**>>> Volante de cuero deportivo multifunción**

Tenga todo bajo control. El Audi virtual cockpit y muchas funciones MMI pueden ser manejados de forma ergonómica desde el volante de cuero deportivo multifunción, disponible de serie.

**>>> MMI® touch**

Con el MMI touch el manejo de los componentes individuales del Multi Media Interface es todavía más fácil. La función táctil integrada en el mando giratorio también se puede manejar por reconocimiento de letra y con un sistema de control por gestos de dedos, al igual que en un Smartphone. Para la selección en el menú básico y en las opciones con base en el contexto llegan 2 teclas funcionales. El acceso directo a teléfono, navegación/mapa, media o radio se realiza con 3 teclas basculantes.

**Simplicity****EL MMI®: inteligente, individualizado, intuitivo.**

Reducido. Sencillo. Lógico. El mundo del Infotainment móvil redefinido: el Multi Media Interface (MMI). Llamar, navegar o utilizar Internet con Audi connect, disponible a petición: altamente intuitivo, altamente funcional y confortable. Sobre todo debido al control por voz y a la brillante representación mediante el Audi virtual cockpit en el nuevo Audi TT. Con MMI Radio o bien MMI Navigation plus con MMI touch, opcional, el manejo del automóvil es realmente sencillo.

Audi virtual cockpit

# Concentrado.



## >>> Clásico

De alta resolución, sorprendentemente nítidos. Los grandes relojes redondos del velocímetro y cuentarevoluciones son resaltados en este modo de representación. Para informaciones adicionales se utiliza el espacio intermedio.



## >>> Innovador

Al cambiar a la representación reducida de los relojes redondos, la pantalla en color de 12,3 pulgadas se convierte en un gran escenario. La representación del mapa de navegación, por ejemplo, se realiza en 3D con toda la anchura y con una brillantez impresionante.



## >>> Variado

El innovador cuadro de mandos completamente digitalizado muestra las informaciones de forma flexible y adaptada a las necesidades. Representación de mapas, servicios Audi connect, información acerca de radio/media y mucho más. Con gráficos fáciles de abarcar con la vista y un menú de conducción intuitivo.

Los valores de consumo de combustible y de emisiones de CO<sub>2</sub> se encuentran en la página 120.



Los equipamientos de serie u opcionales para su modelo se encuentran en el índice a partir de la página 124.

# Enfocado.

Extraordinariamente bien estructurado. El nuevo cuadro de mandos Audi virtual cockpit. Brillante concepto, brillante resolución y representación. Innovador sin igual. E intuitivo ya desde el primer momento. Permite controlar todas las funciones y servicios del MMI desde el ordenador de a bordo hasta la navegación. Esto es tecnología vanguardista. La pantalla LCD acapara todo el protagonismo. Emplazada en el campo visual óptimo del conductor. Es posible cambiar entre dos variantes de visualización: clásica o progresiva. Fácilmente elegibles en el volante deportivo de cuero multifunción. Sencillamente impresionante. Un ejemplo más de estar a la vanguardia de la técnica.

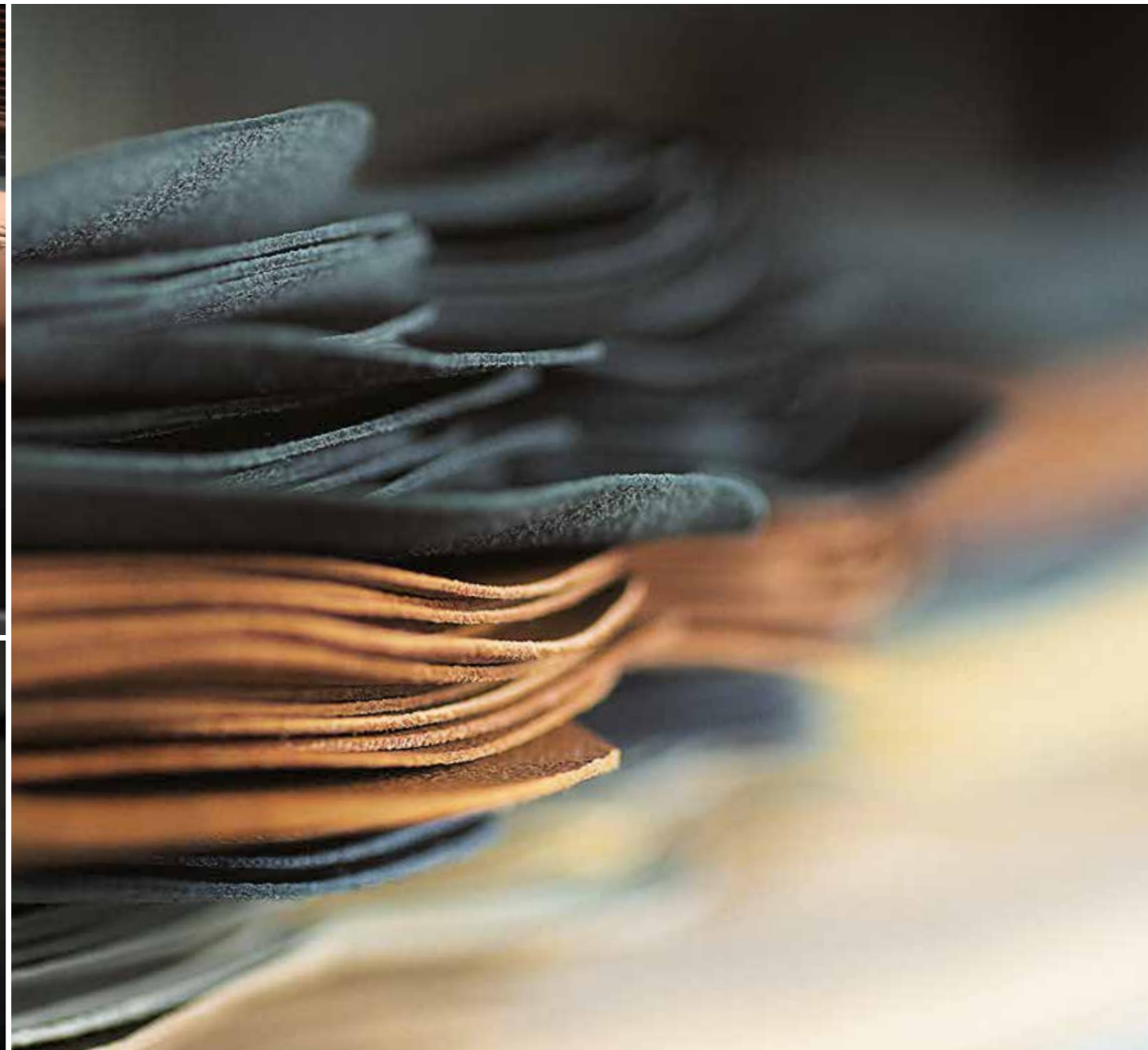

## Tan únicas como usted. Las posibilidades de equipamiento.

Deportividad, confort, diseño, o funcionalidad no importa lo que le exija a su Audi, usted dispone de numerosas posibilidades de equipamiento. Las opciones de equipamiento que le ofrecemos en Audi son muy variadas y de alta calidad y permiten que usted las adapte por completo a sus necesidades.



## El carácter tiene muchas formas. Aquí le proponemos dos.

¿Qué convierte un Audi en su Audi? Un equipamiento completamente orientado hacia sus necesidades. Para ello usted dispone de un elevado número de posibilidades para darle a su automóvil exactamente esa nota que usted desea. ¿Todavía más deportividad? ¿Más elegancia? Déjese inspirar.

### Audi TT Coupé en amarillo Vegas

Llantas de aleación de aluminio Audi Sport con diseño de 5 radios dobles en estética de titanio mate, abriantadas<sup>1</sup>

Asientos deportivos S en cuero napa fina gris rotor

Inserciones en aluminio mate cepillado

Bang & Olufsen Sound System

Volante deportivo de cuero achatado multifunción plus

Paquete S line exterior

Paquete deportivo S line



### Audi TT Roadster en azul Scuba metalizado

Llantas de aluminio Audi Sport con diseño de 10 radios en Y

Capota en negro

Asientos deportivos S en cuero napa fina gris roca

Inserciones en aluminio pulido plata

Aplicaciones de aluminio en el interior



## Ver y sentir deportividad. Incluso con el automóvil estacionado.

S es sinónimo de deportividad. El Audi TTS Coupé y el Audi TTS Roadster lo demuestran de forma impresionante. Con un amplio equipamiento específico para modelos S. Para una imagen dinámica. Un deportivo confort. Y un rendimiento extraordinario. Para ello usted puede disponer de las posibilidades de potenciar el factor S. Con un equipamiento opcional para entusiasmar realmente perceptible.



### Equipamientos de serie específicos TTS

**Llantas de aleación de aluminio con diseño de 10 radios en V**, parcialmente pulidas<sup>1</sup>, tamaño 8,5 J x 18 con neumáticos 245/40 R 18<sup>2</sup>

**Pinzas de freno pintadas en negro** con inscripción TTS

### Parrilla Singleframe Audi

parrilla del radiador en gris platino con travesaños cromados horizontales en estética de aluminio dobles y emblema TTS

### Parachoques

con entradas de aire laterales acentuadas con travesaños horizontales en estética de aluminio y listones para molduras laterales

### Difusor trasero

en gris platino con enmarcado en estética de aluminio

### Revestimiento de los retrovisores exteriores

en estética de aluminio

### Tubos de escape

2 tubos, respectivamente 2 embellecedores cromados ovalados a izquierda y derecha

### Denominación de modelo

emblema TTS en la parrilla Singleframe y la puerta del maletero; inscripción TTS en el Audi virtual cockpit; inscripción quattro® en el lado del acompañante en el cuadro de mandos

### Molduras de acceso

con aplicación de aluminio e inscripción TTS

### Elementos del interior en color

en lacado cuarzo antracita

### Aplicaciones de aluminio en el interior

con pedales y reposapiés en acero

### Audi virtual cockpit con diseño específico TTS

### Compartimentos

con estructura de superficie específica TTS

### Volante deportivo de cuero achatado multifunción plus

con diseño de 3 radios, achatado abajo; con aro del volante con contorno más pronunciado, 14 teclas multifunción con emblema TTS y costura específica S, así como levas de cambio en S tronic

### Asientos deportivos S delanteros

con apoyo lumbar eléctrico de 4 posiciones

### Tapizados de asientos

en Alcantara/cuero negro o gris rotor e inscripción S en los respaldos de los asientos delanteros

### Alfombrillas acentuadas

### Inserciones decorativas

en aluminio mate cepillado

### Audi drive select

### Pomo de la palanca de cambio/selección en estética de aluminio

con emblema TTS

### Tracción total permanente quattro®

### Audi magnetic ride

### Equipamientos opcionales específicos TTS (extracto)

**Pintura en el color especial azul Sepang efecto perla o negro pantera efecto cristal**

**Llantas de aleación ligera con diseño de 5 brazos facetados**

gris contraste mate, parcialmente pulidas<sup>1</sup>, tamaño 9 J x 19 con neumáticos 245/35 R 19<sup>2</sup>

### Pinzas de freno pintadas en rojo

### Tapizados de asientos

en cuero napa fina rojo espresso con respunteado romboidal e inscripción S en los respaldos de los asientos delanteros

<sup>1</sup> Tenga en cuenta las particularidades de los neumáticos en la página 121. <sup>2</sup> Los detalles relativos a las cualidades técnicas de los neumáticos se encuentran en la página 121. <sup>3</sup> Su Concesionario Audi le indicará la fecha de disponibilidad.

## La máxima eficiencia distingue a Audi.

Los modelos Audi TT TDI ultra son los modelos más eficientes de la serie.

Audi ultra es sinónimo de tecnología y medidas que reducen el consumo y las emisiones, manteniendo al mismo tiempo un elevado placer de conducción. De serie en cada modelo de Audi. La meta a largo plazo es una movilidad neutra en CO<sub>2</sub>. Para ello, seguimos desarrollando nuestros modelos de forma consecuente. Por ejemplo, empleando tecnologías de propulsión cada vez más eficientes. Como los motores diésel de poco consumo. A los más eficientes les concedemos un distintivo. El emblema ultra en la zaga del modelo. El mensaje: movilidad sostenible a máximo nivel. Con emisiones de CO<sub>2</sub> en el Audi TT Coupé TDI ultra con un promedio entre 110 y 114 g/km y en el TT Roadster TDI ultra entre 114 y 118 g/km. Y sin tener que prescindir de la típica dinámica de Audi. Experimente el modelo Audi TT ultra, un automóvil que redefine la conducción eficiente.

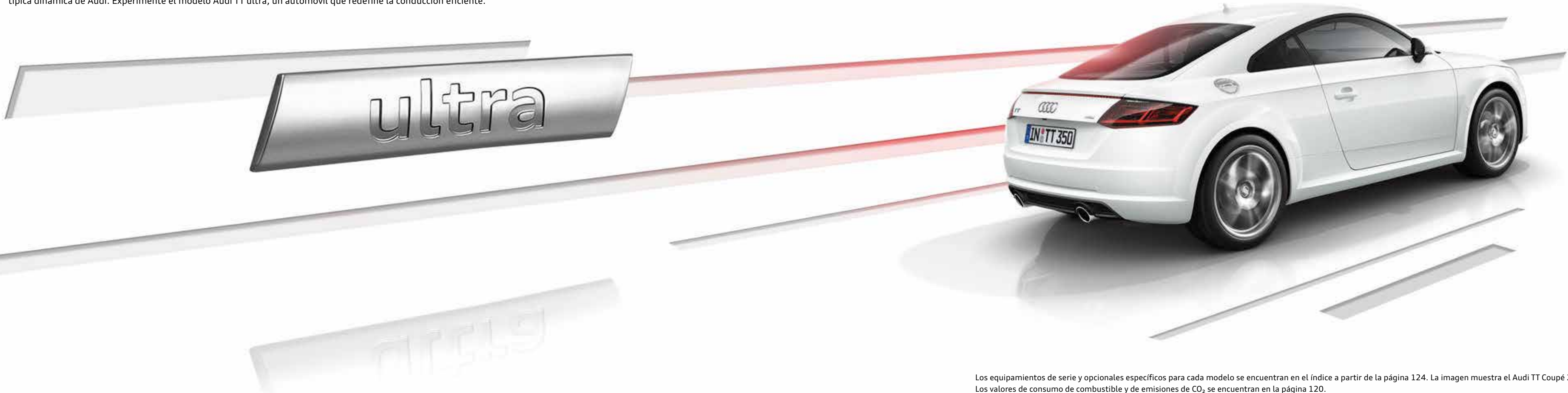

ultra

El motor TDI ultra de 2,0 litros con 184 CV (135 kW) tiene las siguientes emisiones CO<sub>2</sub> en el ciclo de conducción combinado:  
 TT Coupé: 110-114 g/km  
 TT Roadster: 114-118 g/km

**El TT 2.0 TDI ultra está disponible sin restricción alguna con todos los equipamientos.**

Los equipamientos de serie y opcionales específicos para cada modelo se encuentran en el índice a partir de la página 124. La imagen muestra el Audi TT Coupé 2.0 TDI ultra. Los valores de consumo de combustible y de emisiones de CO<sub>2</sub> se encuentran en la página 120.

## La tracción adecuada para cada personalidad.

No importa el motor Audi que usted elija: todos nuestros motores disponen de una elevada compresión, una combustión altamente eficiente y una extraordinaria eficiencia. Dicho en breve: un rendimiento potenciado unido a un consumo reducido y menos emisiones.



2.0 TFSI

**TFSI®**

Los motores TFSI de Audi: extraordinaria eficiencia, rendimiento potenciado y dinámica constante. Por ejemplo, el 2.0 TFSI quattro® con 230 CV (169 kW) en el nuevo Audi TT. Con una aceleración de 0 a 100 km/h en 5,3 segundos y una velocidad máxima de 250 km/h.

- TT Coupé/TT Roadster 2.0 TFSI 230 CV (169 kW)\*
- TTS Coupé/TTS Roadster 2.0 TFSI quattro® 310 CV (228 kW)



2.0 TDI ultra

**TDI®**

Los motores TDI de Audi: un elevado par a lo largo de toda la gama de revoluciones unido a un desarrollo constante de la potencia. Con emisiones reducidas y, por supuesto, de poco consumo. Como el 2.0 TDI ultra: 184 CV (135 kW), una velocidad máxima de 241 km/h y con una aceleración en 7,1 segundos de 0 a 100 km/h.

- TT Coupé/TT Roadster 2.0 TDI ultra 184 CV (135 kW)

## Fieles al espíritu deportivo: S line.

Con los Paquetes S line puede subrayar el carácter deportivo de su Audi TT. Acentúe, por ejemplo, la dinámica línea lateral, confiera más personalidad al interior o defina el tren de rodaje de forma todavía más deportiva para una dinámica de conducción reforzada. Y convierta su Audi en un auténtico deportivo.



Los valores de consumo de combustible y de emisiones de CO<sub>2</sub> se encuentran en la página 120.

### Paquetes S line exterior

**Parachoques delante y detrás, listones laterales de molduras, parrillas laterales del radiador y aplicación en difusor**  
con diseño marcadamente deportivo

**Parrilla del radiador**  
en negro brillante

**Aplicación en difusor**  
pintada en gris platino

**Molduras de acceso**  
con inscripción S line

**Emblema S line**  
en los guardabarros delanteros



### Paquete deportivo S line

**El Paquete deportivo S line incluye los siguientes equipamientos:**

**Llantas de aleación de aluminio con diseño de 10 radios en V**  
parcialmente pulidas, tamaño 8,5 J x 18 con neumáticos 245/40 R 18<sup>1</sup>

**Tren de rodaje deportivo S line**  
con ajuste dinámico de la suspensión-amortiguación y rebajado en 10 mm

**Asientos deportivos delanteros**  
incl. apoyo lumbar eléctrico de 4 posiciones

**Tapizados de asiento S line en tela Sequenz/cuero**  
en negro con inscripción S line en los respaldos de los asientos delanteros; para TT Roadster incl. protección contra sobrecalentamiento

**Interior, cuadro de mandos y techo/capota**  
en negro, costuras en color de contraste en tapizados de asientos, mandos deportivos de cuero, pomo de la palanca de cambio o bien de selección y, de haber sido encargado, en el reposabrazos central y en los componentes de los paquetes de cuero

**Inserciones**  
aluminio mate cepillado

**Volante deportivo multifunción de cuero S line en diseño de 3 radios**  
achatado abajo, en negro (asideros del volante en cuero microperforado) con costuras en color de contraste y emblema S line

**Pomo de la palanca de cambio o bien de selección**  
en cuero microperforado negro

**Aplicaciones de aluminio en el interior**  
con reposapiés y pedales en acero

**Molduras de acceso con inscripción S line**

**Emblema S line**  
en los guardabarros delanteros

**Disponible de forma opcional:**

**Otros neumáticos hasta 20 pulgadas**

**Audi magnetic ride con carrocería rebajada en 10 mm<sup>2</sup>**

**Asientos deportivos S delanteros**

**Elementos del interior en color**  
en lacado cuarzo plata o antracita en los embellecedores laterales de asientos, horquilla en la consola central y anillos interiores en los difusores

**Tapizados de asiento en Alcántara/cuero**  
en asientos deportivos en negro, en asientos deportivos S en negro o gris rotor, siempre con inscripción S en los respaldos de los asientos delanteros; para TT Roadster incl. protección contra sobrecalentamiento

**Tapizados de asiento en cuero napa fina**  
en asientos deportivos S en negro o gris rotor, siempre con inscripción S en los respaldos de los asientos delanteros; para TT Roadster incl. protección contra sobrecalentamiento

**Volante deportivo multifunción de cuero S line en diseño de 3 radios plus**  
aplanado abajo, en negro (asideros del volante en cuero microperforado) con emblema S line

**Pintura disponible en todos los colores de serie/opcionales y adicionalmente en el color especial gris Daytona efecto perla**

<sup>1</sup> Los detalles relativos a las cualidades técnicas de los neumáticos se encuentran en la página 120.

<sup>2</sup> Su Concesionario Audi le indicará la fecha de disponibilidad.

## Tan inconfundible como sus exigencias: Audi design selection.

Audi design selection le permite una preselección estética entre materiales y colores especialmente exclusivos para el interior. La inserción aluminio pulido antracita en combinación con el noble equipamiento de cuero marrón Murillo o azul Almirante con atractivas costuras en color de contraste proporciona al interior un ambiente deportivo y exclusivo a la vez.



### Audi design selection marrón Murillo (TT Coupé/TTS Coupé)

La Audi design selection marrón Murillo incluye los siguientes componentes de equipamiento:

- asientos deportivos S delanteros
- centro de asientos, laterales de asiento y reposacabezas en cuero napa fina marrón Murillo con costuras en color de contraste gris acero; centro de asientos con respunteado romboidal
- aplicaciones en puertas/laterales en cuero napa fina marrón Murillo
- reposabrazos central en cuero marrón Murillo con costura contrastada en gris acero
- reposabrazos en las puertas y tiradores de puertas, revestimiento de consola central y cubierta de cuadro de mandos en cuero gris roca con costuras en color de contraste marrón Murillo
- revestimiento del módulo del volante en cuero negro
- alfombrillas en negro-marrón Murillo con ribete en cuero
- elementos del interior en color en gris pizarra en los embellecedores laterales de asientos, horquilla en la consola central y anillos interiores en los difusores
- inserción aluminio cepillado gris
- a elección con ajuste neumático de los laterales de los respaldos



Los equipamientos de serie y opcionales específicos para cada modelo se encuentran en el índice a partir de la página 124.



### Audi design selection azul Almirante (TT Roadster/TTS Roadster)

La Audi design selection azul Almirante incluye los siguientes componentes de equipamiento:

- asientos deportivos S delanteros
- centro de asientos, laterales de asiento y apoyacabezas en cuero napa fina azul Almirante con costura contrastada en antracita; centro de asientos con respunteado romboidal
- aplicaciones en puertas/laterales en cuero napa fina azul Almirante
- apoyabrazos central en cuero azul Almirante con costura contrastada antracita
- reposabrazos en las puertas y tiradores de puertas, revestimiento de consola central y cubierta de cuadro de mandos en cuero gris piedra con costura contrastada en azul Almirante
- revestimiento del módulo del volante en cuero negro
- alfombrillas en negro-azul Almirante con ribete en cuero
- elementos del interior en color en gris pizarra en los embellecedores laterales de asientos, horquilla en la consola central y anillos interiores en los difusores
- inserción aluminio cepillado gris
- a elección con ajuste neumático de los laterales de los respaldos



Los valores de consumo de combustible y de emisiones de CO<sub>2</sub> se encuentran en la página 120.

## Usted tiene un carácter exclusivo. ¿Por qué no también su Audi?

Ya el nombre delata que la exclusividad es un elemento intrínseco en la oferta de Audi exclusive<sup>1</sup>. Combina cuero de color con una pintura individualizada de la amplia oferta de pinturas de Audi exclusive – tal como usted lo desea. De este modo puede resaltar todavía más el carácter extraordinario de su automóvil. Su Concesionario Audi y el Audi exclusive Studio del Audi Forum Neckarsulm están a la espera de sus deseos.



Si desea más información acerca de la variedad de equipamientos y el elevado nivel de calidad de Audi exclusive puede escanear este código QR con su Smartphone. También puede utilizar el siguiente enlace en su navegador: [www.audi.com/exclusivefilm](http://www.audi.com/exclusivefilm)



### Audi TT Coupé en pintura personalizada Audi exclusive negro Mamba

Llantas de aleación de aluminio Audi Sport con diseño de 5 radios dobles en estética de titanio mate, brillantadas<sup>2</sup>

Paquete de brillo negro Audi exclusive

Equipamiento de cuero (Paquete 1) en cuero napa fina Audi exclusive en negro/amarillo caléndula costuras en color de contraste amarillo caléndula

Equipamiento de cuero ampliado Audi exclusive en negro con costuras en color de contraste amarillo caléndula

Elementos en cuero Audi exclusive en negro con costuras en color de contraste amarillo caléndula



## Eficiencia hasta en la pintura. Su Audi lleva cuatro capas de pintura.

Elija la pintura que mejor refleje su personalidad. No importa el color por el que usted se decida, siempre podrá partir de la base que en el proceso de lacado apostamos por una calidad extraordinaria: aunque la capa final de pintura de un Audi mide menos que el diámetro de un cabello humano se compone de cuatro capas. Para una excelente imagen y para que su Audi esté bien protegido contra influencias medioambientales y desgastes. Durante toda su vida útil.



### | Pinturas efecto perla



**Rojo Tango metalizado**

### | Pintura efecto cristal

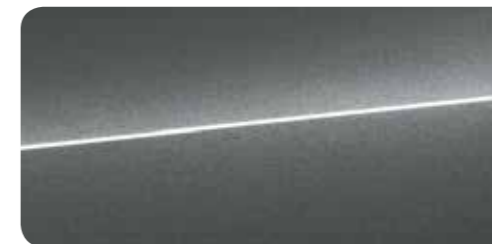

**Gris Daytona efecto perla**  
sólo para TTS Coupé/TTS Roadster o bien  
en combinación con el Paquete deportivo S line

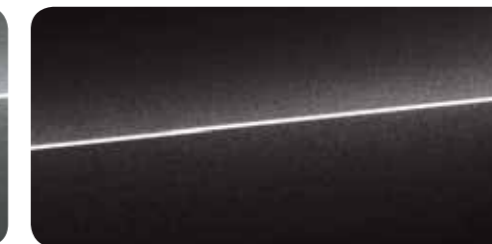

**Negro pantera efecto cristal**  
sólo para TTS Coupé/TTS Roadster

### | Pinturas personalizadas



**Pinturas personalizadas Audi exclusive**  
Oferta de quattro® GmbH



**Azul Sepang efecto perla**  
sólo para TTS Coupé/TTS Roadster





Calidad aumentada, ruido exterior reducido: la capota insonorizada completamente automática de tres capas de lona aislada llama la atención por el revestimiento de alta calidad en tres diferentes colores. Se puede abrir y cerrar en 10 segundos a una velocidad de hasta 50 km/h y proporciona una conducción agradablemente silenciosa y un excelente aislamiento térmico.

**| Colores de la capota**



Capota en negro



Capota en gris



Capota en beige

**| Pinturas monocromo**

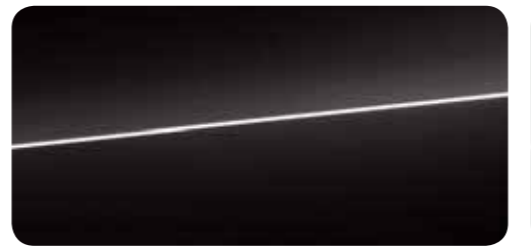

Negro brillante



Blanco Ibis



Amarillo Vegas

**| Pinturas metalizadas**



Blanco glaciador metalizado



Plata florete metalizado

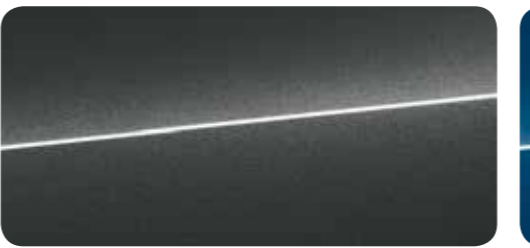

Gris nano metalizado

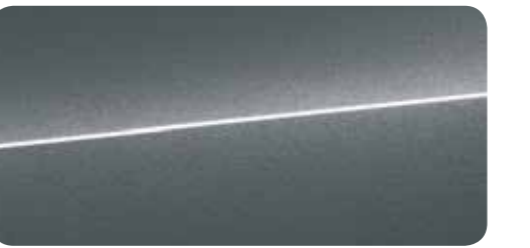

Gris monzón metalizado

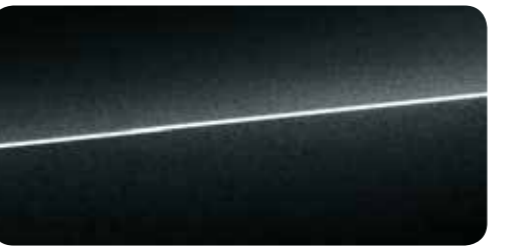

Negro Mitos metalizado



Azul scuba metalizado sólo para TT Coupé/TT Roadster



Rojo Tango metalizado

**| Pinturas efecto perla**

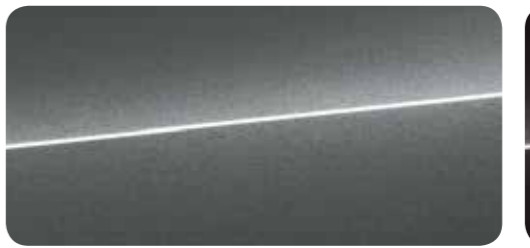

Gris Daytona efecto perla sólo para TTS Coupé/TTS Roadster o bien en combinación con el Paquete deportivo S line



Azul Sepang efecto perla sólo para TTS Coupé/TTS Roadster

**| Pintura efecto cristal**

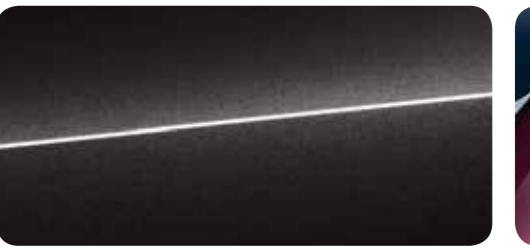

Negro pantera efecto cristal sólo para TTS Coupé/TTS Roadster

**| Pinturas personalizadas**



Pinturas personalizadas Audi exclusive Oferta de quattro® GmbH



## Calidad y acabado brillante. Llantas y neumáticos Audi.

Para que le acompañe siempre una buena sensación en cada metro de su trayecto, las llantas tienen que someterse a pruebas especiales muy específicas. Las pruebas de resistencia, por ejemplo, permiten una máxima estabilidad. El rociado con una sal de ácido acético acelerada con cobre – en breve CASS – tiene por resultado la mayor protección anticorrosión posible. Con esta y muchas otras medidas hacemos que cada llanta de Audi ofrezca máxima calidad, incluso después de muchos kilómetros. No importa el diseño por el que usted se decida.



**Llantas de aleación de aluminio Audi Sport con diseño de 7 radios dobles**  
tamaño 8,5 J x 18 con neumáticos 245/40 R 18<sup>1</sup>.  
Oferta de quattro® GmbH



**Llantas de aleación de aluminio Audi Sport con diseño blade de 5 radios**  
tamaño 9 J x 19 con neumáticos 245/35 R 19<sup>1</sup>.  
Oferta de quattro® GmbH



**Llantas de aluminio Audi Sport con diseño de 10 radios en Y**  
tamaño 9 J x 20 con neumáticos 255/30 R 20<sup>1</sup>



**Llantas de aluminio con diseño de 5 brazos en estrella**  
gris contraste, parcialmente pulidas<sup>2</sup>,  
tamaño 9 J x 19 con neumáticos 245/35 R 19<sup>1</sup>



**Llantas de aleación de aluminio Audi Sport con diseño de 5 radios dobles**  
tamaño 9 J x 19 con neumáticos 245/35 R 19<sup>1</sup>.  
Oferta de quattro® GmbH



**Llantas de aluminio con diseño de 5 brazos facetados**  
gris contraste mate, parcialmente pulidas<sup>2</sup>,  
tamaño 9 J x 19 con neumáticos 245/35 R 19<sup>1</sup>,  
sólo para TTS Coupé/TTS Roadster



**Llantas de aleación de aluminio Audi Sport con diseño de 5 radios dobles en estética de titanio mate, abrigantadas<sup>2</sup>**  
tamaño 9 J x 19 con neumáticos 245/35 R 19<sup>1</sup>.  
Oferta de quattro® GmbH

<sup>1</sup> Los detalles relativos a las cualidades técnicas de los neumáticos se encuentran en la página 121. <sup>2</sup> Tenga en cuenta las particularidades de los neumáticos en la página 121. <sup>3</sup> De serie en combinación con Paquete deportivo S line.



### La asociación ideal entre un Audi y una carretera.

Un diseño variado y un acabado de alta calidad, nuestra amplia oferta de ruedas Audi le permite redondear su Audi de forma óptima. Todas las ruedas están ajustadas al respectivo modelo de Audi. Subraye el carácter de su Audi de acuerdo con sus preferencias individuales. ¿Por ejemplo, con una nota más dinámica? En tal caso está indicada nuestra oferta de ruedas Audi Sport. Déjese inspirar. La decisión que tome será correcta siempre que exprese su personalidad.

#### Neumáticos de verano



**Llantas de aleación de aluminio con diseño de 5 brazos**  
tamaño 8 J x 17 con neumáticos 225/50 R 17<sup>1</sup>



**Llantas de aleación de aluminio con diseño de 10 radios en V parcialmente pulidas<sup>2</sup>,**  
tamaño 8,5 J x 18 con neumáticos 245/40 R 18<sup>1,3</sup>



**Llantas de aleación de aluminio con diseño de 5 radios dobles Star**  
tamaño 8,5 J x 17 con neumáticos 245/45 R 17<sup>1</sup>



**Llantas de aleación de aluminio con diseño de 10 radios**  
tamaño 8,5 J x 18 con neumáticos 245/40 R 18<sup>1</sup>



**Llantas de aleación de aluminio con diseño dynamic de 5 radios dobles**  
parcialmente pulidas<sup>2</sup>,  
tamaño 8,5 J x 18 con neumáticos 245/40 R 18<sup>1</sup>



**Llantas de aleación de aluminio con diseño de 20 radios en V**  
tamaño 8,5 J x 18 con neumáticos 245/40 R 18<sup>1</sup>



**Llantas de aleación de aluminio Audi Sport con diseño de 7 radios dobles**  
tamaño 8,5 J x 18 con neumáticos 245/40 R 18<sup>1</sup>.  
Oferta de quattro® GmbH



**Llantas de aleación de aluminio Audi Sport con diseño blade de 5 radios**  
tamaño 9 J x 19 con neumáticos 245/35 R 19<sup>1</sup>.  
Oferta de quattro® GmbH



**Llantas de aluminio Audi Sport con diseño de 10 radios en Y**  
tamaño 9 J x 20 con neumáticos 255/30 R 20<sup>1</sup>



**Llantas de aluminio con diseño de 5 brazos en estrella**  
gris contraste, parcialmente pulidas<sup>2</sup>,  
tamaño 9 J x 19 con neumáticos 245/35 R 19<sup>1</sup>



**Llantas de aleación de aluminio Audi Sport con diseño de 5 radios dobles**  
tamaño 9 J x 19 con neumáticos 245/35 R 19<sup>1</sup>.  
Oferta de quattro® GmbH



**Llantas de aluminio con diseño de 5 brazos facetados**  
gris contraste mate, parcialmente pulidas<sup>2</sup>,  
tamaño 9 J x 19 con neumáticos 245/35 R 19<sup>1</sup>,  
sólo para TTS Coupé/TTS Roadster



**Llantas de aleación de aluminio Audi Sport con diseño de 5 radios dobles en estética de titanio mate, abrigantadas<sup>2</sup>**  
tamaño 9 J x 19 con neumáticos 245/35 R 19<sup>1</sup>.  
Oferta de quattro® GmbH

Los equipamientos de serie y opcionales específicos para su modelo se encuentran en el índice a partir de la página 124.

<sup>1</sup> Los detalles relativos a las cualidades técnicas de los neumáticos se encuentran en la página 121. <sup>2</sup> Tenga en cuenta las particularidades de los neumáticos en la página 121. <sup>3</sup> De serie en combinación con Paquete deportivo S line.

## Calidad superior para sentirse plenamente a gusto.

Cuando toma asiento en su Audi lo hace en un asiento muy especial. En los asientos delanteros y traseros se percibe un confort exclusivo: con materiales de alta calidad y un acabado de primera categoría. No importa el tapizado que elija o si opta por asientos deportivos o bien asientos deportivos S al conducir de forma dinámica: siempre irá sentado de forma óptima.



### Asientos deportivos delanteros [1]

La imagen muestra el asiento deportivo delanteros en tela Efecto negro/negro.

### Asientos deportivos S delanteros [2]

La imagen muestra el asiento deportivo S delanteros en cuero napa fina negro con embellecedor lateral de asiento en lacado háptico negro.

| Tela



Tela Tetris

| Tela/cuero



<sup>1</sup> Tela Sequenz/cuero negro  
sólo en combinación con el Paquete deportivo S line

| Cuero



<sup>1</sup> Cuero Milano negro



<sup>1</sup> Cuero Napa fina negro <sup>2</sup>



Alcántara/cuero negro <sup>1</sup> <sup>2</sup>



Cuero Napa fina gris roca <sup>2</sup>



Alcántara/cuero gris roca



<sup>2</sup> Cuero Napa fina gris rotor  
sólo para TTS Coupé/TTS Roadster o bien  
en combinación con el Paquete deportivo S line



Alcántara/cuero gris rotor  
sólo para TTS Coupé/TTS Roadster o bien  
en combinación con el Paquete deportivo S line



<sup>2</sup> Cuero Napa fina marrón hípica <sup>2</sup>



<sup>2</sup> Cuero Napa fina rojo espresso  
sólo disponible para TTS Coupé/TTS Roadster

| Audi design selection



Cuero napa fina marrón Murillo/gris acero  
en respunteado romboidal <sup>2</sup>



<sup>2</sup> Cuero napa fina azul Almirante/antracita  
en respunteado romboidal

| Elementos de interior en color<sup>3</sup>



<sup>2</sup> Lacado háptico negro  
sólo para TT Coupé/TT Roadster o bien  
en combinación con el Paquete deportivo S line



Lacado antracita  
sólo para TTS Coupé/TTS Roadster o bien  
en combinación con el Paquete deportivo S line



<sup>2</sup> Lacado fino gris metalizado  
sólo para TT Coupé/TT Roadster



Lacado plata  
sólo para TTS Coupé/TTS Roadster o bien  
en combinación con el Paquete deportivo S line



Lacado fino bronce  
sólo para TT Coupé/TT Roadster



Lacado cromado gris pizarra  
sólo en combinación con Audi design selection  
marrón Murillo o azul almirante

| Audi exclusive



<sup>2</sup> Equipamientos de cuero Audi exclusive<sup>1,2</sup>  
color de cuero/costura de libre elección



<sup>2</sup> Rojo brillante<sup>2</sup>  
sólo para TTS Coupé/TTS Roadster

| Variantes de asiento

<sup>1</sup> Asientos deportivos delanteros

<sup>2</sup> Asientos deportivos S delanteros



**Elementos de interior en color**  
en los embellecedores laterales de asiento, en la consola central y en los anillos interiores de los difusores para acentuar el diseño interior. El color se puede elegir según el tapizado de asiento.

<sup>1</sup> Oferta de quattro® GmbH. <sup>2</sup> Su Concesionario Audi le indicará la fecha de disponibilidad. <sup>3</sup> Sólo disponible en combinación con asientos deportivos S delante.



**Elementos de interior en color**  
en los embellecedores laterales de asiento, en la consola central y en los anillos interiores de los difusores para acentuar el diseño interior. El color se puede elegir según el tapizado de asiento.



**Lacado antracita**  
sólo para TTS Coupé/TTS Roadster o bien en combinación con el Paquete deportivo S line



**Lacado plata**  
sólo para TTS Coupé/TTS Roadster o bien en combinación con el Paquete deportivo S line



**Lacado cromado gris pizarra**  
sólo en combinación con Audi design selection marrón Murillo o azul almirante



**Lacado háptico negro**  
sólo para TT Coupé/TT Roadster o bien en combinación con el Paquete deportivo S line



**Lacado fino gris metalizado**  
sólo para TT Coupé/TT Roadster



**Lacado fino bronce**  
sólo para TT Coupé/TT Roadster



**Rojo brillante<sup>2</sup>**  
sólo para TTS Coupé/TTS Roadster

#### | Audi design selection



**Cuero napa fina marrón Murillo/gris acero**  
en respunteado romboidal



**Cuero napa fina azul Almirante/antracita**  
en respunteado romboidal



**Lacado fino gris metalizado**  
sólo para TT Coupé/TT Roadster



**Equipamientos de cuero Audi exclusive<sup>1, 2</sup>**  
color de cuero/costura de libre elección

#### | Variantes de asiento

<sup>1</sup> Asientos deportivos delanteros

<sup>2</sup> Asientos deportivos S delanteros

<sup>1</sup> Oferta de quattro® GmbH. <sup>2</sup> Su Concesionario Audi le indicará la fecha de disponibilidad. <sup>3</sup> Sólo disponible en combinación con asientos deportivos S delante.

#### | Asientos traseros



**Respaldo de la banqueta trasera abatible**  
divisible en la relación 50 : 50 o abatible por completo



**Apoyabrazos central delantero**  
ajustable en la inclinación y desplazable de forma longitudinal incl. portavasos adicional extraíble

**Apoyo lumbar de 4 posiciones para los asientos delanteros**  
eléctrico, ajustable de forma horizontal y vertical

**Protección contra sobrecalentamiento**  
para superficies de asientos y respaldos de asientos delanteros con cuero Milano y cuero napa fina, en cuero Alcántara sin protección contra sobrecalentamiento para las superficies de asientos. La pigmentación de color especial del cuero impide un sobrecalentamiento excesivo debido a la radiación solar. La radiación infrarroja de la luz solar es reflejada. Gracias a la protección contra sobrecalentamiento es posible rebajar la temperatura de la superficie hasta 20 grados

**Ajuste neumático de los laterales de los respaldos<sup>3</sup>**  
asientos delanteros ajustables eléctricamente y ajuste neumático de los laterales de los respaldos y del apoyo lumbar

**Calefacción para la zona de la cabeza**  
para asiento deportivo S con difusores en los respaldos de los asientos delanteros; ajustable en 3 fases mediante regulador en el difusor exterior; el rendimiento depende de la capota en estado plegado o desplegado; sólo se puede encargar en combinación con Alcántara/cuero o cuero napa fina

#### | Confort de asientos



**Asientos delanteros calefactables**  
calienta los centros de los asientos y respaldos y los laterales de asiento; ajustable de forma individual en las salidas de aire para conductor y acompañante

**Asientos delanteros ajustables eléctricamente**  
para asientos deportivos y asientos deportivos S con ajuste eléctrico de altura de asiento, posicionamiento longitudinal e inclinación de asiento y de respaldo incl. apoyo lumbar de 4 posiciones; para asientos deportivos S adicionalmente ajuste manual de profundidad de asiento

#### | Paquete de tela/cuero

**Paquete de cuero**  
reposabrazos en las puertas, tiradores de puertas y revestimiento de la consola central en cuero negro

**Paquete de cuero ampliado**  
reposabrazos en las puertas, tiradores de puertas y revestimiento de la consola central en cuero negro o ajustado al respectivo color del equipamiento interior, así como revestimiento del módulo del volante y cubierta del cuadro de instrumentos en cuero negro

**Equipamiento de cuero en Alcántara/cuero napa fina Audi exclusive<sup>1, 2</sup>**

para asiento deportivo S: laterales de asientos y reposacabezas en cuero napa fina, para TT Roadster/TTS Roadster incl. protección contra sobrecalentamiento, centro de asientos y aplicaciones en puertas en Alcántara; alfombrillas en negro con ribete de cuero en color. El color del Alcántara, del cuero y de la costura es de libre elección en la oferta de colores Audi exclusive

**Equipamiento de cuero en cuero napa fina Audi exclusive<sup>1, 2</sup>**

para asiento deportivo S: centro de asientos, laterales de asientos y reposacabezas en cuero napa fina, aplicaciones en puertas en Alcántara, para TT Roadster/TTS Roadster incl. protección contra sobrecalentamiento; alfombrillas en negro con ribete de cuero en color. El color del cuero, del Alcántara y de la costura es de libre elección en la oferta de colores Audi exclusive

**Equipamiento de cuero ampliado Audi exclusive<sup>1, 2</sup>**  
cuero en los reposabrazos en las puertas, consola central y cubierta del cuadro de mandos. El color del cuero y de la costura es de libre elección en la oferta de colores Audi exclusive

**Cuero Milano**  
cuero muy resistente y de larga vida útil que causa, gracias a la superficie fina y trabajada, una impresión de gran calidad. Es un cuero completamente teñido y curtido sin cromo que ofrece por el tintado una excelente protección de la superficie.

para asientos deportivos delanteros:  
- centro de asientos, laterales de asientos, reposacabezas y reposabrazos central delanteros (de haber sido encargado) en cuero Milano negro  
- aplicaciones en puertas en cuero sintético  
- respaldo de asiento y banqueta posterior parcialmente en cuero sintético  
- para TT Roadster incl. protección contra sobrecalentamiento

#### | Cuero napa fina

cuero de gran calidad, suave y tintado de forma equilibrada. Ofrece transpirabilidad gracias a la superficie natural y apoya así un agradable clima de asiento. El cuero es muy resistente, de larga vida útil e insensible a la luz. Su fino curtido subraya el carácter exclusivo.

para asientos deportivos S delanteros:  
- centro de asientos, laterales de asientos, reposacabezas y reposabrazos central delantero (de haber sido encargado) y aplicaciones en puertas en cuero napa fina negro, gris roca o marrón hípica; para TTS Coupé y TTS Roadster negro, gris roca o rojo espresso  
- centro de asientos con respunteado romboidal  
- banqueta posterior parcialmente en cuero sintético  
- para TT Roadster y TTS Roadster incl. protección contra sobrecalentamiento  
- adicionalmente para TTS Coupé y TTS Roadster: con costuras en color de contraste e inscripción S en los respaldos de los asientos delanteros y alfombrillas acentuadas en negro

#### | Equipamientos de tela y cuero

##### Tela Tetrís

para asientos deportivos delanteros:  
- centro de asientos y aplicaciones en puertas en tela Tetrís negro  
- laterales de asientos, reposacabezas y reposabrazos central delante (de haber sido encargado) en tela lisa negro

##### Combinación Alcántara/cuero

estética exclusiva y deportiva para asientos deportivos; elevado confort y buen clima de asientos mediante rápida compensación de temperatura; sólida, de fácil cuidado y resistente al desgaste. Los centros de asientos de Alcántara ofrecen buena sujeción y son muy indicados para una conducción dinámica. Laterales de cuero complementan el asiento.

para asientos deportivos delanteros:

- centro de asientos y aplicaciones en puertas en Alcántara negro  
- laterales de asientos, reposacabezas y reposabrazos central delantero (de haber sido encargado) en cuero negro

para asientos deportivos S delanteros:

- centro de asientos y aplicaciones en puertas en Alcántara negro o gris roca; para TTS Coupé y TTS Roadster negro o gris rotor  
- laterales de asientos, reposacabezas y reposabrazos central delanteros (de haber sido encargado) en cuero negro o gris roca; para TTS Coupé y TTS Roadster negro o gris rotor  
- centro de asientos con respunteado romboidal  
- para TT Roadster y TTS Roadster incl. protección contra sobrecalentamiento en los laterales de asientos delanteros  
- adicionalmente para TTS Coupé y TTS Roadster: con costuras en color de contraste e inscripción S en los respaldos de los asientos delanteros y alfombrillas acentuadas en negro



### Calidad comprobada.

Los asientos de Audi no sólo son sinónimo de nobles materiales y de excelente elaboración, sino también son sometidos a diferentes pruebas. Audi comprueba, por ejemplo, todos los cueros empleados en los asientos en un laboratorio propio en cuanto a su calidad. 45 pruebas tan sólo para determinar la vida útil del cuero. Fijados en dispositivos automáticos, los cueros tienen que mostrar su uniformidad en cuanto al estirado, dónde empiezan a rasgar, cuando empiezan a mostrar arrugas, su resistencia al efecto de roce y la posibilidad de inflamarse. En todos los asientos de Audi sólo se emplean cueros que lograron superar satisfactoriamente todas las pruebas.

## Vivir la fascinación hasta en los detalles.

Un ambiente exclusivo es una cuestión de estilo. De su estilo. Y que usted puede perfeccionar hasta los detalles. Añada acentos llamativos con las inserciones Audi de alta calidad. Permita que la noble inserción de aluminio le entusiasme, parcialmente trabajado y parcialmente cepillado. Integrado armónicamente en el interior. Irradiando deportividad. Y creando un ambiente que acentúa la imagen dinámica también en el interior.



Los equipamientos de serie y opcionales específicos para su modelo se encuentran en el índice a partir de la página 124.



**Lacado gris metalizado**

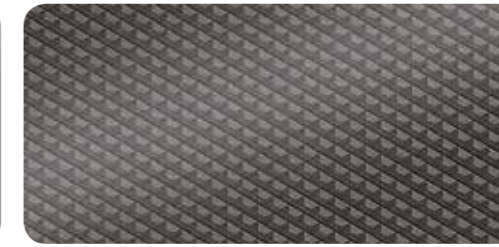

**Aluminio pulido antracita**  
sólo en combinación con Audi design selection  
marrón Murillo o azul Almirante



**Aluminio mate cepillado**  
sólo para TTS Coupé/TTS Roadster o bien  
en combinación con el Paquete deportivo S line

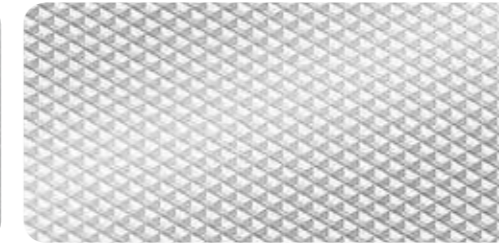

**Aluminio pulido plata**

**Inserciones**  
para la consola central y las aplicaciones en  
los tiradores de puertas

## | Faros

**Xenon plus**

los faros con tecnología de descarga de gas de larga duración para luz de cruce y de carretera permiten una intensa iluminación de la calzada, un equilibrio y alcance excelentes. La regulación del alcance de los faros automática-dinámica impide deslumbrar a la circulación en sentido contrario. Incl. banda de luz de marcha diurna LED homogénea y luz para todo tipo de climatologías

**Asistente de luz de carretera (smart beam)**

mejora la visibilidad y seguridad del conductor y proporciona mayor confort y una conducción más relajada. De acuerdo con la situación de tráfico, la luz de carretera se conecta y desconecta automáticamente. Reconoce dentro de los límites del sistema los faros de los vehículos que vienen de frente, luces posteriores de otros automóviles y luces en las ciudades

**Lavafaros**

para una mejor potencia luminosa y buena visibilidad debido a la dispersión reducida; emplea agua y alta presión

**Sensor de luz/lluvia**

para controlar la conexión automática de la luz de cruce, de los limpiaparabrisas y de la función coming home/leaving home: desconexión retardada/conexión automática de los faros, luz de zaga e iluminación de matrícula y en Xenon plus de la luz de marcha diurna LED al estacionar/abrir el automóvil; incl. parabrisas con banda solar en la parte superior

Los equipamientos de serie y opcionales específicos para su modelo se encuentran en el índice a partir de la página 124.

**Faros LED**

iluminación de la calzada similar a la luz diurna para más seguridad y confort, de bajo consumo y larga vida útil; muy buena percepción por otros automóviles gracias al llamativo grafismo TT con diseño diurno y nocturno; se compone de luz de cruce, luz de carretera, función combinada de luz de marcha diurna, de posición y de intermitentes, luz de cambio de dirección estática y luz para todo tipo de climatologías y función luz de autopista, completamente en tecnología LED con alcance ampliado a partir de una velocidad de aprox. 110 km/h. Además, están disponibles distribuciones de luz diferentes que se activan en dependencia de la velocidad: luz de autopista y de carretera secundaria. Adicionalmente y gracias al apoyo del automóvil por datos de navegación es posible un control de estas distribuciones de luz con ayuda de los datos de ruta almacenados del MMI Navigation plus con MMI touch, opcional. En esta configuración se complementan adicionalmente las confortables funciones del apoyo lumínico mediante la luz de cruce con iluminación frontal ancha y el modo de conducción con conmutación entre tráfico a la derecha e izquierda apoyado por GPS. Incl. luces posteriores LED con luz de intermitentes dinámicos y dispositivo lavafaros

**Faros Audi Matrix LED**

la innovadora tecnología combina un sistema de cámara con fuentes lumínicas LED y permite un control adaptativo de la distribución de la luz. Cuando se detectan otros vehículos, el sistema sólo ilumina de forma selectiva una parte delante de estos vehículos, las partes restantes siguen iluminadas en el modo de luz de carretera. Así siempre se dispone de la máxima iluminación dentro de los límites del sistema. Las funciones de luz principales al desbloquear el automóvil (función Coming-Home/Leaving-Home), conexión de luz de marcha, cambiar entre las respectivas distribuciones lumínicas y la regulación al encontrarse con tráfico en contracorriente son visibles en el faro como procesos dinámicos y están ajustados a un confort lumínico optimizado del conductor. La diferenciación entre luz de cruce y luz de carretera convencional ya prácticamente no existe. Conocidas funciones confort como luz estática de cambio de dirección, luz para todo tipo de climatologías, regulación dinámica del alcance de los faros y asistente de luz de carretera, luz de cruce y modo de viaje y autopista están integrados en tecnología LED. Permiten la iluminación de la carretera similar a la luz diurna con mínimo consumo de energía, larga vida útil y muy buena percepción por parte de otros vehículos gracias a los llamativos gráficos luminosos Audi con diseño diurno y nocturno. También la luz de marcha diurna y la luz de intermitentes dinámicos están integradas en la misma fibra óptica y originan el llamativo grafismo de luz TT. Incl. luces posteriores LED con luz de intermitentes dinámicos y lavafaros. Con el modo de viaje con cambio entre tráfico a derecha e izquierda apoyado por GPS se complementan las confortables funciones de la asistencia lumínica

**Luces posteriores LED**

luz de frenos, luz trasera y luz de intermitentes en tecnología LED de bajo consumo y larga vida útil. La luz de frenos permite ser reconocido más rápidamente por otros automóviles gracias a la activación instantánea. Con luz de marcha atrás y luz posterior antiniebla integradas; nuevo diseño con efecto flotante tridimensional homogéneo de la fibra óptica

**Luces posteriores LED**

**con luz de intermitentes dinámicos** adicionalmente a las funciones de las luces posteriores LED se genera un desarrollo dinámico y bien perceptible de la luz de intermitentes. Una banda de LEDs luce secuencialmente al tacto de pocos milisegundos en el sentido que marca el volante cuando el conductor está girando. Emite de este modo al entorno una luz de intermitentes llamativa

**Luz de frenos adaptativa**

la luz de frenos parpadea en caso de una frenada de emergencia para avisar a los automóviles que circulan por detrás. Además se activan las luces de emergencia automáticamente con el automóvil parado

## | Luz interior

**Iluminación interior**

iluminación del interior sin deslumbramiento en tecnología LED de poco consumo y larga vida útil, se compone de:

- luces de interior con luces de lectura
- iluminación para la consola central
- iluminación de la guantera (lámpara de incandescencia)
- iluminación del suelo
- iluminación del maletero
- catadióptricos pasivos en puertas
- espejos de cortesía con luz (sólo para TT Coupé/ TTS Coupé)

## | Diseño exterior

**Parrilla Singleframe Audi**

marco decorativo cromado alrededor de la parrilla del radiador en negro mate

**Alerón trasero**

desplegable, de forma manual mediante una tecla o automáticamente a partir de 120 km/h

**Tapa del depósito de combustible en estética de aluminio**

diseño característico con inscripción TT y atornillado visible

**Tubos de escape**

2 salidas; embellecedores cromados para los tubos de escape

**Denominación de modelo**

inscripción TT en la zaga

**Paquete negro Audi exclusive\***

aporta acentos en color negro en el exterior en la zona de la parrilla Singleframe Audi, de las molduras decorativas en las ventanillas laterales y del parachoques delante y detrás. La realización varía según modelo y equipamiento

## | Diseño interior

**Molduras de acceso**

con aplicación de aluminio

\* Oferta de quattro® GmbH. Su Concesionario Audi le indicará la fecha de disponibilidad.



## | Interior Diseño

**Aplicaciones de aluminio en el interior**

con reposapiés y pedales en acero; elementos en estética de aluminio en los reguladores de elevación y de retrovisores exteriores

## | Mandos

**Volante deportivo de cuero multifunción**

con diseño de 3 radios, achatado abajo; con 4 teclas multifunción para el manejo de las funciones básicas de Infotainment disponibles; ajustable en altura y distancia y con airbag integral; en S tronic con levas de cambio para cambiar manualmente de relación de marcha

**Volante deportivo de cuero contorneado multifunción plus**

con diseño de 3 radios, achatado abajo; con aro del volante con contorno más fuerte y 14 teclas multifunción para el manejo cómodo de las funciones Infotainment disponibles como, por ejemplo, Audio-Skip, activación del control por voz, navegación o de las teclas de libre programación; ajustable en altura y distancia y con airbag integral; en S tronic con levas de cambio para cambiar manualmente de relación de marcha

**Elementos en cuero Audi exclusive\***

cuero en aro del volante, pomo y fuelle de la palanca de cambio/selección en cuero Audi exclusive. Color y costura del cuero de libre elección en todos los colores Audi exclusive. Costura específica Audi exclusive en el aro del volante

## | Retrovisores

**Retrovisores exteriores con luz de intermitente LED integrada**

de ajuste eléctrico con cristal convexo, plano o esférico; revestimiento en el color de la carrocería

además a elección:

**calefactables**

incl. eyectores del lavaparabrisas calefactables

**calefactables y abatibles eléctricamente**

incl. eyectores del lavaparabrisas calefactables y función de inclinación para el retrovisor exterior del acompañante

**calefactables, abatibles eléctricamente y antideslumbrantes automáticamente en el lado del conductor**

incl. eyectores del lavaparabrisas calefactables y función de inclinación para el retrovisor exterior del acompañante

Con la función de inclinación al meter la marcha atrás el retrovisor exterior del acompañante se inclina hacia abajo y permite de este modo ver mejor el bordillo de la acera

**Retrovisor interior****antideslumbrante de forma manual**

o a elección:

**antideslumbrante automáticamente**

con sensor de luz/luvia y parabrisas con franja de color gris

## | Sistemas de techo

**Red deflactora para el viento**

reduce las corrientes de aire en el interior; desplegable de forma eléctrica

**Capota insonorizada**

capota completamente automática en negro, gris o beige con el techo de la capota en negro de lona aislada de 3 capas; incl. placas de la capota integradas completamente automáticas; apertura y cierre de la capota en 10 segundos; accionamiento de la capota hasta 50 km/h

## | Lunas

**Cristales tintados (acristalamiento Privacy)**

luneta posterior y ventanillas laterales detrás oscurecidas

## | Climatización



### Climatizador automático confort

con innovadora lógica de manejo, en los difusores con visualizador integrado, regula electrónicamente la temperatura, cantidad y distribución del aire; eyectores de descongelación para el parabrisas y las ventanillas laterales; regulación automática de aire ambiente mediante sensor de calidad de aire, regulación dependiendo de la posición solar, regulación de aire atasco y filtro combinado; con sensor de humedad y reconocimiento de llave

## | Sistemas de bloqueo

### Llave de confort

sistema de autorización de acceso, funciona con llevar la llave encima; bloqueo y desbloqueo del automóvil desde el exterior por sensor en los tiradores de puerta del conductor y acompañante. También es posible abrir la puerta del maletero con el vehículo cerrado. Incl. diferenciación estética en la parte superior e inferior de la llave

### Alarma antirrobo

para controlar puertas, capó delantero y la puerta del maletero; incl. supervisión del interior desconectable, protección antirremolque mediante sensor de inclinación de ángulo y bocina de apoyo independiente de la tensión de a bordo; con dispositivo de seguridad: impide que las puertas se puedan abrir desde el interior una vez que el automóvil fue bloqueado con la llave del automóvil

### Mando a distancia universal (HomeLink)

mando a distancia programable, teclas de manejo integradas en el módulo de luz interior; para abrir puertas de garaje y puertas exteriores; con posibilidad de control para sistemas de seguridad e instalaciones de iluminación; apoyo de programación mediante LEDs multicolores en el control (información acerca de emisores manuales compatibles en su Concesionario Audi o en [www.eurohomelink.com](http://www.eurohomelink.com))

## | Compartimentos/transporte

### Compartimentos

Compartimentos en los revestimientos de puertas/laterales y en la consola central

### Paquete portaobjetos y maletero

transporte flexible de objetos y confort en viajes; se compone de redes compartimentos en la parte posterior de los respaldos delanteros y en el piso del acompañante, compartimentos debajo del asiento del conductor y del acompañante y 2 chalecos reflectantes; en el maletero: segunda luz de maletero en versión LED, red de maletero, correa de sujeción lateral, toma de corriente de 12 voltios

### Bolsa para esquís

para el transporte práctico de objetos largos, p. ej. hasta 2 pares de esquís; extraíble y se fija mediante anillas de amarre

### Dispositivo de carga a través con bolsa para esquís extraíble

posibilidad de carga ampliada para el transporte práctico de objetos largos; transporte limpio de hasta 2 pares de esquís, la bolsa para esquís extraíble con elementos de sujeción se puede fijar mediante anillas de amarre

### Set de maletas

se compone de 2 maletas tipo trolley (aprox. 50 l) con protección antilluvia integrada en gris, acabado en policarbonato con cubierta de nylon de alta calidad, aplicaciones en asideros en cuero de vaca; probado por el TÜV/GS

### Encendedor y cenicero

extraíbles; tapa cromada con aros Audi; encendedor en vez de la toma de corriente de 12 voltios de serie en la consola central

## | MMI®/Navegación



### Audi virtual cockpit

instrumento combinado de 12,3 pulgadas innovador y completamente digitalizado para la indicación flexible de informaciones adaptadas a las necesidades del conductor como: velocidad/número de revoluciones, representación de mapas, servicios Audi connect, información de radio/media, etc.; integración de todas las funcionalidades del MMI en el instrumento combinado. El manejo del Audi virtual cockpit se realiza con el volante multifunción y el control del MMI o bien MMI touch. La tecla VIEW en el volante multifunción permite cambiar entre 2 representaciones de diferente tamaño de los instrumentos redondos. La indicación con instrumentos pequeños permite grandes gráficos del ordenador de a bordo y de los contenidos del MMI. Es posible la configuración de valores del ordenador de a bordo en el cuentarrevoluciones. En combinación con MMI Navigation plus se representa el mapa de navegación como modelo del terreno en 3D con un visualizador en color de alta resolución de 12,3 pulgadas; indicación permanente de informaciones de navegación en la zona del tacómetro con guía de ruta activa. La recomendación de pausa avisa al conductor en caso de detectar indicios de distracción incipiente en el Audi virtual cockpit y mediante una señal acústica. El sistema se activa desde 65 hasta 200 km/h y se puede desactivar



### MMI® Navigation plus con MMI touch

- sistema de navegación integrado en el Audi virtual cockpit de 12,3 pulgadas
- actualización de mapas<sup>1</sup>: descarga de datos de navegación<sup>2</sup>
- representación de mapas en 3D con indicación de puntos de interés y modelos de ciudades
- búsqueda MMI: búsqueda de textos con propuestas de destino inteligentes ya durante la introducción
- MMI touch para un manejo rápido e intuitivo – p. ej., introducción de destino con reconocimiento de letra y maniobrar libremente y zoom en mapas
- informaciones de ruta detalladas: previsualización de mapas, selección entre rutas alternativas, POI, recomendaciones de ruta, salidas de autopistas, mapas detallados de cruces y mucho más
- guía dinámica de meta con TMCpro (en combinación con Audi connect: avisos de tráfico online) e indicación de rutas alternativas
- indicación de límites de velocidad con base en datos de navegación
- indicación de informaciones del país: límites de velocidad, obligación de viñeta etc. al pasar la frontera
- destinos especiales myAudi: importar listas puntos de interés al automóvil en el portal myAudi con tarjeta SD
- sistema de control por voz con introducción de dirección por palabra completa
- MMI Radio
- acceso a control por voz por Smartphone
- almacén flash para música (10 GB)
- AUX-IN

- reproductor de DVD (apto para MP3, WMA, AAC y MPEG-4) también para CDs de música y DVDs vídeo
- 2 lectores de tarjeta SDXC
- Audi music interface
- interfaz Bluetooth con control por voz y Bluetooth-Audiostreaming
- 8 altavoces pasivos, potencia total 100 vatios
- indicación de e-mails y avisos del teléfono móvil en idiomas seleccionados incl. función de reproducción por voz<sup>3</sup>
- utilización de los servicios ofrecidos por Audi connect<sup>4</sup>
- micrófonos integrados en el cinturón de seguridad para la mejor calidad de voz posible en cualquier situación de conducción (para TT Roadster/ TTS Roadster)

<sup>1</sup> Servicio de actualización de mapas para las primeras cinco actualizaciones de navegación que se llevan a cabo cada medio año. Los datos de navegación actualizados están disponibles para la descarga en la plataforma myAudi en [www.audi.com/myaudi](http://www.audi.com/myaudi) y se pueden instalar en el automóvil mediante tarjeta SD. Además es posible instalar los nuevos datos de navegación en un Concesionario Audi con los correspondientes costes adicionales.

<sup>2</sup> Los datos de navegación están almacenados para muchos países en la tarjeta SD o bien en el disco duro. Más información se la proporciona su Concesionario Audi. <sup>3</sup> Condición: el teléfono móvil dispone del perfil Bluetooth MAP (Message Access Profile). Información acerca de teléfonos móviles compatibles en su Concesionario Audi o en [www.audi.com/bluetooth](http://www.audi.com/bluetooth). <sup>4</sup> Requiere el equipamiento opcional Audi connect.

## | MMI®/Navegación

### Búsqueda MMI®

búsqueda MMI inteligente y general mediante introducción de textos en los menús Navegación, Teléfono, Radio, Media y Automóvil; acceso directo mediante la función joystick del pulsador giratorio (hacia arriba). La lista de resultados ya es mostrada durante la introducción; rápida introducción de destino por búsqueda rápida; encuentra resultados en todas las categorías como Direcciones, Favoritos, Contactos y Destinos especiales; rápida búsqueda de ajustes de automóvil mediante sinónimos en el menú Automóvil; función de ayuda para la introducción con reconocimiento de letra; consejos para el uso de gestos de dedos (p. ej., espacios en blanco o borrar). La introducción de pocas letras de las palabras de la búsqueda (separadas por espacios en blanco) permite una muy rápida introducción del destino (p. ej., “Traf squa” para Trafalgar Square en Londres)

## | Entretenimiento

### Audi sound system

convincente sonido con amplificador de 5 canales y una potencia total de 155 vatios y 9 altavoces incl. centerspeaker y 2 cajas de bajos en las puertas

### Audi music interface

para conectar reproductores de medios portátiles<sup>1</sup> por interfaz USB (incl. función de carga) o Wi-Fi; confortable navegación por la colección de música con el control del MMI, volante multifunción o por control por voz



### Bang & Olufsen Sound System

fascinante reproducción surround-sound con 12 altavoces de alto rendimiento, incl. 2 centerspeaker y 2 cajas de graves en las puertas. El amplificador de 14 canales tiene una potencia total de 680 vatios. En combinación con MMI Navigation plus con MMI touch es posible la reproducción de 5.1 Surround Sound. Exclusivas tapas de altavoces con aplicaciones de aluminio e iluminación LED de los bajos delanteros. Adaptación de sonido permanente mediante micrófono a ruidos de conducción y entorno detectados

### MMI® Radio

- integrado en el Audi virtual cockpit con control del MMI por separado, incl. menú CAR
- reproductor de CDs (apto para MP3, WMA, AAC), 2 lectores de tarjeta SDXC, conexión AUX-IN, función de carga USB
- equipo de radio con diversidad de fases
- TP-Memo (almacenamiento automático de las noticias de tráfico durante la conducción)
- 4 altavoces pasivos delante, potencia total 50 vatios

### Recepción de radio digital

adicionalmente a la oferta de emisoras de radio análogas, recepción de radio digital<sup>2</sup> según estándar DAB, incl. recepción de DAB+ y DMB Audio; indicación de informaciones adicionales al programa (p. ej. intérprete y título, en dependencia de la disponibilidad por parte de la emisora) e informaciones en forma de presentación de diapositivas (p. ej. carátulas y tiempo); búsqueda permanente de frecuencias de recepción alternativas de la emisora sintonizada mediante un segundo sintonizador DAB y actualización simultánea de la lista de emisoras

### Recepción de TV digital

recepción de canales digitales (DVB-T y DVB-T2) no codificados<sup>2</sup> (MPEG-2-Standard o MPEG-4-Standard), emisoras DVB-T-Audio, teletexto, subtítulos y Electronic Program Guide (EPG); búsqueda automática de canales; conexión AV-IN externa por cable adaptador (disponible mediante Accesorios Originales Audi); sin reproducción de imagen durante la conducción

## | Comunicación

### Audi connect

Confortable conexión de su automóvil a Internet para usar Audi connect mediante un módulo de datos integrado con apoyo por LTE<sup>3</sup>/UMTS. Lector de tarjeta SIM ubicado en el embellecedor del MMI Navigation plus con MMI touch.

En su modelo están disponibles los siguientes servicios ofrecidos por Audi connect:

### Movilidad & Navegación

- búsqueda Puntos de Interés (POI) con control por voz
- informaciones de tráfico online
- navegación con Google Earth™<sup>4</sup> y Google Street View™<sup>4</sup>
- introducción de destino por myAudi o Google Maps™<sup>4</sup>
- informaciones relativas a vuelos
- informaciones relativas a trenes
- precios de combustible
- informaciones relativas a plazas de estacionamiento

### Comunicación

- punto de acceso Wi-Fi
- acceso a Facebook
- acceso a Twitter

### Infotainment

- Online Media Streaming<sup>5, 6</sup>
- tiempo
- noticias online
- servicio City Events
- informaciones de viaje

En combinación con el equipamiento Audi phone box, disponible de forma opcional, Audi connect dispone de teléfono Audi Bluetooth online por ranura de tarjeta SIM o perfil rSAP.

La utilización de los servicios ofrecidos por Audi connect sólo es posible con los equipamientos opcionales MMI Navigation plus con MMI touch y Audi connect. Adicionalmente requiere una tarjeta SIM con opción de datos y para el uso de LTE también con opción LTE<sup>3</sup>. Los servicios sólo están disponibles con un contrato de telefonía existente o con un contrato suscrito por separado y sólo dentro de la cobertura de las redes de telefonía móvil. Por la recepción de paquetes de datos de Internet pueden resultar costes adicionales en dependencia de su tarifa de telefonía móvil y, sobre todo, durante el uso en el extranjero. Debido al elevado volumen de datos se recomienda una tarifa plana de datos. La disponibilidad de los servicios ofrecidos por Audi connect varía de país en país. Los servicios son puestos a disposición como mínimo durante un año a partir de la entrega del automóvil. Después de 24 meses de la entrega del automóvil la duración de los servicios Audi connect se renueva de forma gratuita y única durante 12 meses. Su Concesionario Audi le informará acerca de posibilidades de extensión de los servicios Audi connect. Audi connect permite según el modelo de automóvil el acceso a los servicios Facebook, Google y Twitter. No es posible garantizar una disponibilidad continuada, sino que depende de Facebook, Google y Twitter.

Más información relativa a Audi connect en [www.audi.com/connect](http://www.audi.com/connect) y en su Concesionario Audi. Información acerca de tarifas en su proveedor de telefonía móvil

Luz

Diseño

Mandos

Confort

**Infotainment**

Sistema de asistencia

Técnica/seguridad

Garantía adicional Audi

### Aplicación Audi MMI connect

La aplicación Audi MMI connect disponible para algunos modelos de Smartphone ofrece, entre otros, los siguientes servicios connect:

- Online Media Streaming<sup>5, 6</sup>
- búsqueda Puntos de Interés (POI)
- introducción de meta por myAudi o Google Maps™<sup>4</sup>
- servicio City Events
- informaciones de tráfico online

### Interfaz Bluetooth<sup>7</sup>

posibilidad de conversación manos libres en el automóvil mediante micrófono y, en dependencia de la compatibilidad del teléfono móvil<sup>8</sup>, Bluetooth-Audio-streaming. Teléfonos móviles aptos para Bluetooth pueden ser conectados con el automóvil por el interfaz



### Audi phone box<sup>8</sup>

permite realizar llamadas en el automóvil con calidad de recepción mejorada y posibilidad de carga colocando el teléfono móvil en el compartimento en la consola central delantera; dispositivo manos libres y manejo por voz (teléfono); radiación SAR reducida en el interior del automóvil mediante conexión a la antena del automóvil; manejo por los sistemas de radio/navegación o un volante de cuero multifunción; posibilidad de carga por conexión USB. En combinación con Audi connect el dispositivo Audi phone box dispone de teléfono Audi Bluetooth online mediante ranura de tarjeta SIM o perfil rSAP.

### Paquete Connectivity

combina las siguientes funciones:

- Audi music interface
- interfaz Bluetooth para conectar teléfonos móviles aptos para Bluetooth con Bluetooth-Audiostreaming
- MMI touch
- micrófonos integrados en el cinturón de seguridad para la mejor calidad de voz posible en cualquier situación de conducción (para TT Roadster/ TTS Roadster)

<sup>[1]</sup> Información acerca de reproductores de medios compatibles en su Concesionario Audi y en www.audi.com/mp3.

<sup>[2]</sup>Recepción en dependencia de disponibilidad de red digital.

<sup>[3]</sup>Su Concesionario Audi le informará acerca de disponibilidad y empleo del apoyo LTE.

<sup>[4]</sup>Google y el logotipo Google son marcas registradas de Google Inc.

<sup>[5]</sup>Su Concesionario Audi le indicará la fecha de disponibilidad.

<sup>[6]</sup>La disponibilidad varía de país en país. Para la utilización requiere por lo general una cuenta con un proveedor de Media Streaming con posibles costes adicionales.

<sup>[7]</sup>Sólo disponible en combinación con MMI Navigation plus con MMI touch o con el Paquete Connectivity.

<sup>[8]</sup>Información acerca de teléfonos móviles compatibles en su Concesionario Audi o en www.audi.com/bluetooth.

## | Sistemas de asistencia



### Asistente de aparcamiento park assist<sup>1</sup>

se acciona el volante automático al estacionar. Los ultrasensores buscan espacios para estacionar adecuados. Para plazas de estacionamiento transversales se calcula la forma ideal de entrar y para plazas de estacionamiento en línea la forma ideal de entrar y salir. El conductor tan sólo tiene que acelerar y frenar y supervisar el proceso de estacionamiento. El proceso de dirección lo lleva a cabo el sistema. La indicación de entorno avisa también de impedimentos laterales, según el ángulo de giro, mediante una representación de la ruta. Así también es posible estacionar de forma asistida en plazas de estacionamiento pequeñas y en curvas. Se apoyan los procesos de estacionamiento en varias fases. Se activa mediante una tecla en la consola central

### Audi parking system (trasero)<sup>1</sup>

facilita el estacionamiento hacia atrás por indicación acústica de la distancia detrás del vehículo hacia un objeto reconocido; medición por sensores de ultrasonido, integrados discretamente en el parachoques; se activa al engranar la marcha atrás

### Audi parking system plus<sup>1</sup>

Facilitado el estacionamiento acústico y visual hacia delante y detrás ayuda al estacionar y maniobrar. Se realiza así una indicación selectiva y visual de la distancia hacia todos los objetos reconocidos en el Audi virtual cockpit, en dependencia del radio de curva y de la dirección de marcha. Un segmento blanco representa obstáculos reconocidos fuera de la ruta. Los segmentos rojos representan obstáculos reconocidos dentro de la ruta. La indicación de carril virtual ofrece además líneas de guía laterales que son calculadas mediante el radio de dirección seleccionado y asiste así un estacionamiento confortable. Medición mediante sensores de ultrasonido, integrados discretamente en el parachoques; se activa al introducir la marcha atrás, con una tecla en la consola central y de forma automática en cuanto la distancia hacia un objeto reconocido es inferior a 90 cm



### Audi side assist<sup>1</sup>

avisa mediante una indicación LED en el respectivo retrovisor exterior si otro vehículo es considerado como un posible riesgo al cambiar de carril. 2 sensores de radar controlan el automóvil que se acerca por el lado trasero y miden la distancia y la diferencia de velocidad. El asistente de cambio de carril presta apoyo a partir de aprox. 30 km/h. Se activa una vez en el menú Car del MMI



### Audi active lane assist<sup>1</sup>

apoya al conductor mediante una suave intervención en el volante a mantener el automóvil dentro de líneas de demarcación de carril. Si el conductor no ha activado el intermitente al traspasar una demarcación de carril detectada el sistema se activa. Área de funcionamiento aprox. 60 a 250 km/h. Vibración en el volante ajustable por el conductor. Activación mediante tecla en la palanca del intermitente

### Reconocimiento de señales de tráfico<sup>1,2</sup>

reconocimiento e indicación de señales de tráfico que prohíben adelantar, limitan la velocidad incl. indicaciones de velocidad temporales (p. ej., autopistas) y señales de cancelación en general. Adicionalmente se realiza dentro de los límites del sistema una evaluación según la situación con lluvia, niebla y límites de velocidad según la hora. El reconocimiento de señales de tráfico reconoce dentro de los límites del sistema los límites de velocidad estandarizados situados en el campo visual de la cámara. Con ayuda de los datos de navegación de Audi connect se analizan los límites captados y se indican automáticamente en el visualizador del instrumento combinado. La representación del reconocimiento de señales de tráfico se puede configurar en el volante multifunción. Es posible representar hasta 3 señales de tráfico de forma exclusiva en el Audi virtual cockpit o el precepto relevante en el momento como indicación adicional en otro sistema (p. ej. indicación de velocidad digital). El sistema tiene un carácter meramente informativo, no interviene ni avisa en caso de superar la velocidad indicada

### Control de velocidad (Tempomat)<sup>1</sup>

mantiene constante la velocidad deseada a partir de aprox. 30 km/h, si lo permite la potencia del motor o el efecto de frenado del motor; manejo por palanca de dirección por separado; indicación de la velocidad deseada en el Audi virtual cockpit; incl. control automático de velocidad (Tempomat)

## | Tren de rodaje/frenos



### Audi drive select

ajuste individual de la característica del automóvil en los modos: auto, comfort, dynamic, efficiency y, en combinación con MMI Radio o MMI Navigation plus con MMI touch, individual mediante adaptación del apoyo a la dirección, de la curva característica del motor, de la distribución del par motor con quattro® y otros equipamientos opcionales. Con el modo efficiency, varios sistemas seleccionados del automóvil adoptan una configuración más eficiente en cuanto al consumo

### Tren de rodaje con ajuste deportivo

contacto más directo con el firme y una manejabilidad más deportiva mediante suspensión y amortiguación de ajuste rígido

### Tren de rodaje deportivo S line

suspensión y amortiguación de ajuste más dinámico y carrocería rebajada en 10 mm



### Audi magnetic ride con carrocería rebajada<sup>3</sup>

mejor confort de marcha y tren de rodaje por regulación de las fuerzas de amortiguación en según la situación de conducción. Sistema de amortiguación adaptativo con 3 ajustes individuales del tren de rodaje (auto/comfort/dynamic) mediante Audi drive select con carrocería rebajada en 10 mm

### Tracción delantera

distribución de las fuerzas de tracción a las ruedas delanteras en dependencia de la situación; con bloqueo electrónico del diferencial (EDS) y control selectivo de par para cada rueda por frenado en ambas ruedas propulsadas, tracción antideslizante (ASR) y control electrónico de tracción (ESC) con servofreno de emergencia

### S tronic®

cambio de doble embrague de 6 marchas de accionamiento electrohidráulico para reducidos tiempos de cambio y casi sin interrupción en la fuerza de tracción. S tronic se maneja de forma manual por levas de cambio detrás del volante o por la palanca de selección. Con cambio automático se puede elegir entre los programas D (Drive) y S (Sport). Incl. asistente de arranque en pendientes. La modalidad marcha libre permite en la relación "D" un modo de conducción previsor y ayuda a reducir el consumo mediante desembrague automático al desacelerar. Al pisar el freno o al acelerar se embraga otra vez automáticamente. Se activa en el modo efficiency del Audi drive select

### quattro®

tracción total permanente con discos de embrague de regulación electrónica en el eje posterior, así como control selectivo de par para cada rueda y bloqueo electrónico del diferencial (EDS); distribución en dependencia de la situación de conducción de las fuerzas de tracción en cada rueda individual para un comportamiento de marcha deportivo y de preciso control; influye en la distribución del par motor en combinación con Audi drive select; emblema quattro® en la parrilla Singleframe Audi y en la puerta del maletero.

### Cambio manual

totalmente sincronizado, de 6 marchas, embrague de monodisco en seco por accionamiento hidráulico con revestimiento sin amianto, volante bimasa

### Asistente de frenada para colisiones múltiples

este sistema contribuye a que en ciertas situaciones el vehículo no siga rodando de forma incontrolada en caso de accidente. Así es posible evitar colisiones posteriores en tales casos



### Freno de estacionamiento electromecánico

freno de estacionamiento con el automóvil parado, ayuda de arranque por desbloqueo automático al arrancar y frenado de emergencia en las 4 ruedas durante el trayecto

### Dirección progresiva

aumenta la dinámica y el confort de conducción mediante un comportamiento de dirección más directo (p. ej. en carreteras secundarias con curvas o al cambiar de dirección) y un esfuerzo de dirección reducido (p. ej. al estacionar y maniobrar); impresionantes cualidades de marcha mediante una demultiplicación variable y según el del giro del volante, así como un apoyo de la dirección en dependencia de la velocidad, se configura mediante Audi drive select (auto/comfort/dynamic)

### Servodirección electromecánica

combina precisión y confort con una técnica que ahorra energía en gran medida. La dirección electromecánica permite con velocidades elevadas una gran estabilidad de marcha y al estacionar y maniobrar es de marcha suave y precisa

### Equipo de frenos

de 2 circuitos con distribución diagonal, sistema antibloqueo (ABS) con distribución electrónica de la fuerza de frenado (EBV), control electrónico de estabilidad (ESC) con servofreno de emergencia, servofreno en tándem, frenos de disco delante/detrás, delante autoventilados

## | Tren de rodaje/frenos

**Pinzas de freno en rojo**

con inscripción TTS delante; subrayan el carácter dinámico del automóvil con una estética más deportiva del equipo de frenos

## | Técnica/seguridad

**Arcos antivuelco con revestimiento en estética de aluminio**

aumentan la seguridad del conductor y del acompañante

**Arcos antivuelco en cuero Audi exclusive\***

el color del cuero y de la costura es de libre elección en la oferta de colores Audi exclusive

**Recuperación**

ahorro de combustible mediante recuperación de energía de frenado; transformación de energía cinética en energía eléctrica utilizable aumentando la tensión del generador en fases de aceleración o frenado y compensación del generador en la próxima aceleración

**Sistema Start-Stop**

ayuda a reducir el consumo de combustible y las emisiones de CO<sub>2</sub> desconectando el motor cuando el automóvil está parado, p. ej. en semáforos. Para arrancar de nuevo el proceso de encendido ya se inicia al pisar el embrague (cambio manual) o bien al soltar el pedal del freno (S tronic). Se puede desactivar con una tecla en cualquier momento

**Filtro de partículas diésel sin aditivos**

el sistema de filtrado automático reduce las emisiones de partículas de hollín en todos los modelos diésel

**Airbags**

airbags integrales para conductor y acompañante

**Airbags laterales delante y sistema de airbags para la cabeza**

airbags laterales integrados delante en los respaldos de los asientos y sistema de airbags para la cabeza que se despliega por delante de las ventanillas laterales y protege de este modo a los ocupantes delante y detrás en caso de una colisión lateral

**Sistema de reposacabezas integral**

aumenta la protección y reduce el peligro de un síndrome del trauma de aceleración. En caso de un impacto en la parte posterior la configuración del asiento delantero retiene mejor el torso y ofrece mayor apoyo para la cabeza que sistemas convencionales

**Anclaje de asientos infantiles ISOFIX para el asiento del acompañante****Anclaje de asientos infantiles ISOFIX para el asiento del acompañante y banqueta posterior con homologación asiento infantil grupo III**

sujeción de asiento infantil ISOFIX para el asiento del acompañante, soporte para la sujeción de asientos infantiles según la norma ISO; banqueta posterior con homologación asiento infantil grupo III (según ECE-R44) incl. airbag integral con desactivación del airbag del acompañante

**Anclaje de asientos infantiles ISOFIX para los asientos traseros**

soporte normalizado para una práctica sujeción de asientos infantiles ISOFIX; incl. punto de sujeción adicional (Top Tether).

Su Concesionario Audi le proporcionará el asiento infantil adecuado

## | Garantía adicional Audi

**Garantía adicional Audi**

Garantía adicional Audi ofrece una prolongada cobertura de riesgo y control de gastos del Servicio más allá de los primeros 2 años de la garantía del fabricante. Se encarga de forma directa y exclusiva al comprar un automóvil nuevo. Se pueden elegir 9 combinaciones de duración/kilometraje total. Su Concesionario Audi le proporcionará información más detallada

## Accesorios Originales Audi. Tan individuales como su vida.

El Audi TT es mucho más que un automóvil. Expresión de la propia individualidad. Es único, también gracias a Accesorios Originales Audi. Productos que fueron desarrollados para que usted pueda hacer realidad su idea de un Audi. Beneficiarse de soluciones exactas que convencen por su diseño y funcionalidad. Ya que la creatividad durante el proceso de desarrollo y el elevado estándar en la producción son, además de las numerosas pruebas, igual de decisivos en Accesorios Originales Audi como en cada Audi. Descubra las ideas hechas a medida que Accesorios Originales Audi le ofrece y que le puedan ser útiles. Encontrará aquí un par de ejemplos, su Concesionario Audi le proporcionará más información relativa a la oferta completa de accesorios.



Dispone de información más detallada en el catálogo de accesorios Audi TT, en [www.audi.es](http://www.audi.es) y en su Concesionario Audi.

### Llantas de aleación de aluminio para invierno con diseño de 5 brazos, plata brillante

Llamativo diseño, especialmente ajustado a su Audi TT. En la dimensión 7 J x 17 con neumáticos 225/50 R 17<sup>1</sup>.



### Soporte para horquillas de bicicleta<sup>2</sup>

Confortable de manejar. Con cierre. Apropiado para bicicletas con desbloqueo rápido de la rueda delantera. También disponible con soporte para rueda delantera. Carga máxima 17 kg. Sólo se puede utilizar en combinación con las barras de techo.

### Asistente de localización Audi plus (sin imagen)

Permite la localización y el seguimiento de un vehículo sustraído mediante técnica GPS/GSM en 27 países europeos. Con reconocimiento automático de conductor y control inteligente de arranque de motor. Su Concesionario Audi le proporcionará información más detallada.

### Alfombrillas textiles Premium y alfombrillas de goma

Hechas a medida para el piso del Audi TT. Las alfombrillas van unidas delante con el automóvil mediante puntos de sujeción emplazados en los bajos del vehículo. Con inscripción TT.



### Kit de mantenimiento para Cabrio

Para el mantenimiento básico – y para un verano brillante en todos los sentidos. Con 300 ml de producto de limpieza activo, 300 ml de producto de conservación para capota y tapizados textiles, guantes para eliminar restos de insectos y una esponja. Adicionalmente puede disponer de muchos otros productos de mantenimiento para su Audi.



<sup>1</sup> Los detalles relativos a las cualidades técnicas de los neumáticos se encuentran en la página 121. <sup>2</sup> Sólo disponible para TT Coupé. Los valores de consumo de combustible y de emisiones de CO<sub>2</sub> se encuentran en la página 120.

**Baúl para esquíes y equipaje\***

Nuevo diseño Audi con aerodinámica mejorada gracias a una estética plana y deportiva. Baúl para el techo en gris platino con blade lateral en negro brillante y aros Audi cromados; aspecto de alta calidad y sin remaches. Con cierre. Se puede abrir por ambos lados para una cómoda carga y descarga. Con tirador interior para cerrar la caja. Sencillo sistema de fijación rápido incl. limitación del par. Su ubicación delante permite un mejor acceso al maletero. Disponible en tres tamaños: 300 l, 360 l (imagen abajo) y 405 l. Carga máxima aut. 75 kg.

**Bolsas para baúles de techo**

Sólidas y flexibles a la vez. Suelo resistente al agua con borde impermeable con 5 cm de altura. Diversas combinaciones de las bolsas individuales permiten una óptima utilización de las cajas de techo Audi. Disponibles en 3 tamaños S (43 l), M (76 l) y L (82 l).

\*Sólo disponible para TT Coupé. Al utilizar la caja para esquíes y equipaje, el portón posterior del automóvil sólo se puede abrir con restricciones. Los valores de consumo de combustible y de emisiones de CO<sub>2</sub> se encuentran en la página 120.

**Adaptadores USB para Audi music interface (sin imagen)**

Para conectar diversos modelos Apple iPod y iPhone y otros reproductores portátiles al Audi music interface opcional. Disponibles en diversas variantes. El manejo de los reproductores portátiles se puede llevar a cabo mediante el sistema Infotainment. Su Concesionario Audi le proporcionará información más detallada.

**Base para asiento infantil (sin imagen)**

Ajustada al diseño de los asientos infantiles y al interior del automóvil. Los asientos se protegen así de la suciedad y de posibles huellas de los asientos infantiles. Con 2 prácticas bolsas. Se pueden emplear con todos los asientos infantiles Audi, también con sujeción ISOFIX.

**Bolsa maletín**

Más espacio para los accesorios del día a día. Para ello la bolsa para el negocio de gran calidad le ofrece una capacidad de aprox. 14 l para un portátil de hasta 15 pulgadas y diversos utensilios de oficina. Seguro montaje en la banqueta posterior o en el asiento del acompañante mediante un cinturón de seguridad de 3 puntos. También se puede utilizar fuera del automóvil como un atractivo maletín.

**Bandeja para maletero**

La protección para el maletero está hecha a medida. Es lavable y sólida. El borde protege mejor el suelo del maletero de líquidos derramados.

**Asiento infantil Audi**

Asiento orientable mirando hacia delante o detrás. Con sillín regulable, cinturón de tirantes integrado y reposacabezas adaptable. Revestimiento de tela desmontable y lavable, transpirable y de agradable contacto con la piel, certificado según Oeko-Tex® Standard 100, en los colores rojo Misano/negro y gris titanio negro. Sólo se puede utilizar en combinación con la base ISOFIX. Para niños de 9 a 18 kg (aprox. 1 a 4 años). También disponible: sillita Audi para bebés hasta 13 kg (aprox. 0 a 12 meses) y asiento infantil Audi youngster plus para niños de 15 a 36 kg (aprox 4 a 12 años).

Modelo	TT Coupé/TT Roadster 2.0 TFSI 230 CV (169 kW)	TT Coupé/TT Roadster 2.0 TFSI quattro® 230 CV (169 kW)	TT Coupé/TT Roadster 2.0 TDI ultra 184 CV (135 kW)	TTS Coupé/TTS Roadster 2.0 TFSI quattro® 310 CV (228 kW)				
Tipo de motor	Motor Otto, 4 cilindros en línea con inyección directa de gasolina, turbo-compresor de gases de escape, refrigeración del aire de sobrealimentación	Motor Otto, 4 cilindros en línea con inyección directa de gasolina, turbo-compresor de gases de escape, refrigeración del aire de sobrealimentación	Motor Diesel, 4 cilindros en línea con sistema de inyección common rail, turbocompresor de gases de escape y refrigeración del aire de sobrealimentación	Motor Otto, 4 cilindros en línea con inyección directa de gasolina, turbo-compresor de gases de escape, refrigeración del aire de sobrealimentación				
Cilindrada en cm³ (válvulas por cilindro)	1.984 (4)	1.984 (4)	1.968 (4)	1.984 (4)				
Potencia máx. <sup>1</sup> CV (kW/rpm)	230 CV (169 kw)/4.500–6.200	230 CV (169 kw)/4.500–6.200	184 CV (135 kW)/3.500–4.000	310 CV (228 kW)/5.800–6.200				
Par máx. Nm a rpm	370/1.600–4.300	370/1.600–4.300	380/1.750–3.250	380/1.800–5.700				
Transmisión de fuerza/ruedas								
Tipo de tracción	Tracción delantera	Tracción total permanente quattro®	Tracción delantera	Tracción total permanente quattro®				
Caja de cambios	Manual de 6 marchas [S tronic de 6 marchas]	[S tronic de 6 marchas]	Manual de 6 marchas	Manual de 6 marchas [S tronic de 6 marchas]				
Llantas	Llantas de aleación, 8 J x 17	Llantas de aleación, 8 J x 17	Llantas de aleación, 8 J x 17	Llantas de aleación, 8,5 J x 18				
Neumáticos	225/50 R 17²	225/50 R 17²	225/50 R 17²	245/40 R 18²				
Pesos/capacidades	TT Coupé	TT Roadster	TT Coupé	TT Roadster	TT Coupé	TT Roadster	TTS Coupé	TTS Roadster
Peso en vacío³ en kg	1.305 [1.335]	1.395 [1.425]	[1.410]	[1.500]	1.340	1.435	1.440 [1.460]	1525 [1545]
Peso total aut. en kg	1.630 [1.660]	1.640 [1.670]	[1.735]	[1.745]	1.665	1.680	1.765 [1.785]	1770 [1790]
Carga aut. de techo/apoyo en kg	75/- [75/-]	–	[75/-]	–	75/-	–	75/- [75/-]	– –
Capacidad del depósito aprox. en l	50 [50]	50 [50]	[55]	[55]	50	50	55 [55]	55 [55]
Prestaciones/consumo⁴								
Velocidad máxima en km/h	250 [250]	250 [250]	[250]	[250]	241	237	250 [250]	250 [250]
Aceleración 0–100 km/h en s	6,0 [5,9]	6,2 [6,1]	[5,3]	[5,6]	7,1	7,3	4,9 [4,6]	5,2 [4,9]
Tipo de combustible	Súper sin azufre 95 OCT⁵		Súper sin azufre 95 OCT⁵		Gasóleo sin azufre⁶		Súper sin azufre 95 OCT⁵	
Consumo⁷ en l/100 km								
urbano	7,3 [8,2]	7,5 [8,4]	[8,3]	[8,5]	4,9	5,1	9,2 [8,3]	9,3 [8,4]
interurbano	5,0 [5,2]	5,2 [5,4]	[5,4]	[5,6]	3,7	3,9	5,9 [5,9]	6,1 [6,0]
promedio	5,9 [6,3]	6,0 [6,5]	[6,4]	[6,7]	4,2	4,3	7,1 [6,8]	7,3 [6,9]
Emisiones CO₂ en g/km⁷								
urbano	170 [190]	173 [194]	[192]	[197]	130	134	211 [191]	216 [193]
interurbano	116 [121]	121 [126]	[125]	[130]	98	102	136 [137]	142 [140]
promedio	137 [146]	140 [151]	[149]	[154]	110	114	164 [157]	169 [159]
Norma de gases de escape	EU6 [EU6]	EU6	[EU6]	[EU6]	EU6	EU6	EU6 [EU6]	EU6 [EU6]

[ ] Datos para S tronic.

Datos técnicos   Dimensiones   Equipamientos de serie/opcionales

### Clasificación de parámetros de neumáticos

En la tabla encontrará la escala para los parámetros eficiencia energética, adherencia en suelo mojado y ruido de rodadura exterior en dependencia del tamaño del neumático del Audi TT Coupé, TT Roadster, TTS Coupé y TTS Roadster.

	Tamaño del neumático	Eficiencia energética	Adherencia en suelo mojado	Ruido de rodadura exterior	
Neumáticos de verano	225/50 R 17	E-C	B-A	71–69	<span><span></span></span> <span><span></span></span>
	245/45 R 17	G-E	C-B	72–69	<span><span></span></span> <span><span></span></span> <span><span></span></span> <span><span></span></span>
	245/40 R 18	F-E	C-A	73–69	<span><span></span></span> <span><span></span></span> <span><span></span></span> <span><span></span></span> <span><span></span></span>
	245/35 R 19	F-E	B-A	71–70	<span><span></span></span> <span><span></span></span>
	255/35 R 19	F	B	71	<span><span></span></span> <span><span></span></span>
	255/30 R 20	E	A	73	<span><span></span></span> <span><span></span></span>

No es posible encargar un neumático específico. Su Concesionario Audi le informará acerca de la oferta de neumáticos en su país.

### Notas

<sup>1</sup> El dato fue determinado según los métodos de medición prescritos (UN-R 85 en la versión actual).

<sup>2</sup> Los detalles relativos a las cualidades técnicas de los neumáticos se hallan en el cuadro a la derecha.

<sup>3</sup> Peso en vacío del vehículo con conductor (75 kg) y depósito llenado al 90 %, determinado según VO (EU) 1230/2012 en la versión actual. El peso en vacío y el coeficiente de resistencia aerodinámica del vehículo pueden aumentar por equipamientos opcionales, reduciéndose del modo correspondiente la posible carga útil/velocidad máxima.

<sup>4</sup> El consumo de combustible y las emisiones CO₂ de un automóvil, así como las discrepancias con el valor indicado no sólo dependen del uso eficiente del combustible por parte del vehículo, sino también del estilo de conducción y de otros factores no técnicos. Los datos indicados para consumo de combustible y emisiones de CO₂ se refieren a la respectiva combinación llanta/neumático de serie indicada y pueden variar en dependencia de una dimensión de llanta o neumático diferente. CO₂ es el gas invernadero, principal responsable del recalentamiento de la tierra.

<sup>5</sup> Se recomienda el uso de combustible sin plomo súper sin azufre con 95 OCT según DIN EN 228. De no estar disponible: combustible sin plomo normal sin azufre con 91 OCT según DIN EN 228 con ligera reducción de la potencia. En general es posible utilizar el combustible 95 OCT con un porcentaje de etanol máximo de 10 % (E10). Los datos de consumo se refieren al empleo de combustible 95 OCT según 692/2008/CE.

<sup>6</sup> Se recomienda el uso de gasóleo sin azufre DIN EN 590. De no estar disponible: gasóleo según DIN EN 590.

<sup>7</sup> Los datos se determinaron según los métodos de medición prescritos. Los datos no se refieren a un solo automóvil y no forman parte de la oferta, sino que sólo sirven para comparaciones entre los diferentes tipos de vehículos.

#### Nota importante

**Particularidades de las llantas:** las llantas de aleación de aluminio abrillantadas, pulidas o parcialmente pulidas no deben ser empleadas con condiciones de carretera invernales. Debido al proceso de producción, la superficie de las llantas no dispone de una suficiente protección anticorrosión y puede ser dañada por sal u otros agentes similares.

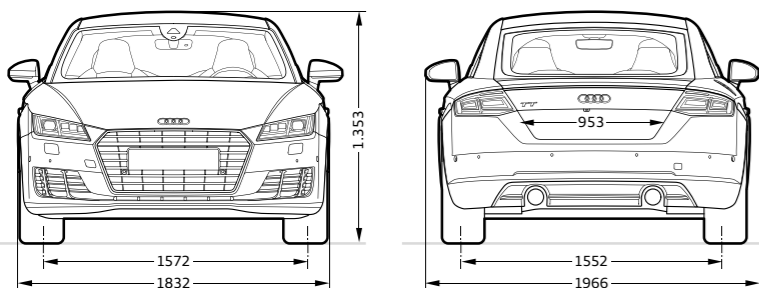
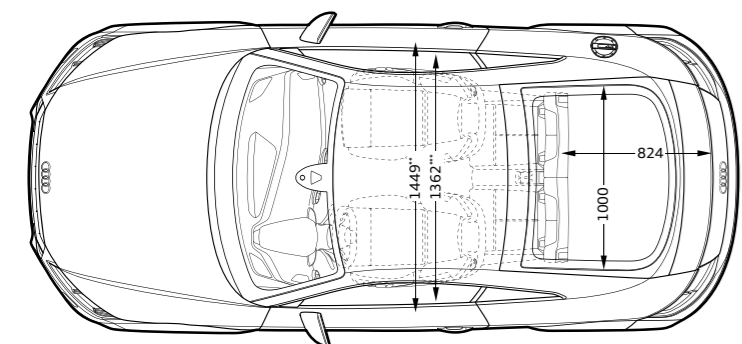
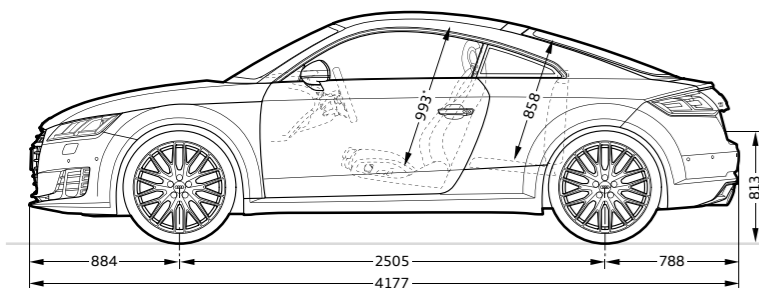

## Audi TT Coupé

**Datos en milímetros.**

Dimensiones con peso en vacío del vehículo.

Capacidad del maletero 305/712 l

(segundo valor con respaldo de la banqueta trasera abatible y carga hasta el techo).

Diámetro de giro aprox. 11 m.

\*Espacio máximo para la cabeza. \*\*Anchura para codos. \*\*\*Anchura para hombros.

## Audi TTS Coupé

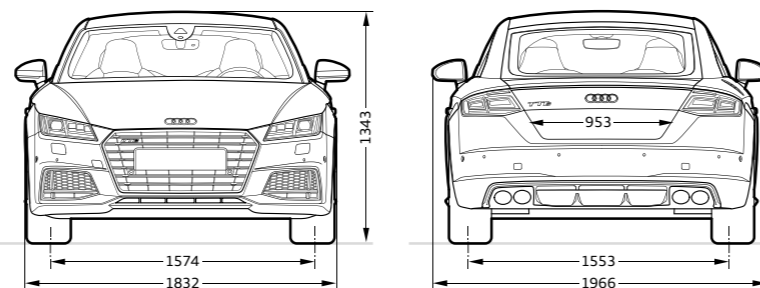
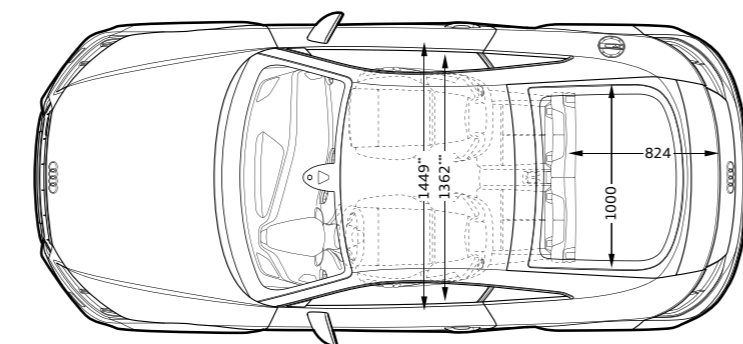
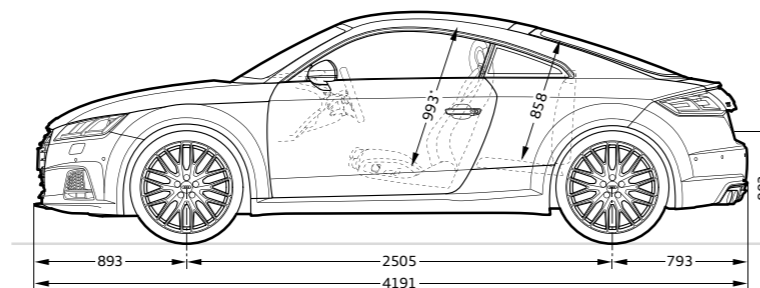
**Datos en milímetros.**

Dimensiones con peso en vacío del vehículo.

Capacidad del maletero 305/712 l

(segundo valor con respaldo de la banqueta trasera abatible y carga hasta el techo).

Diámetro de giro aprox. 11 m.

\*Espacio máximo para la cabeza. \*\*Anchura para codos. \*\*\*Anchura para hombros.

## Audi TT Roadster

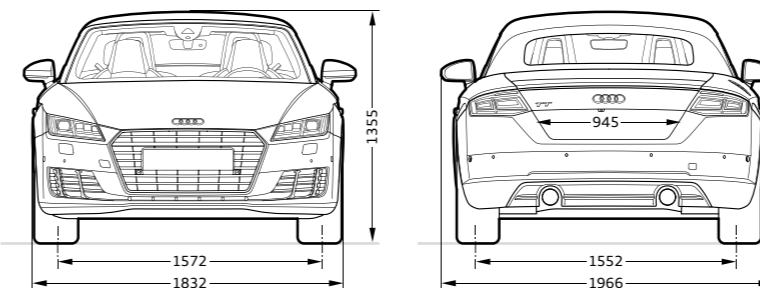
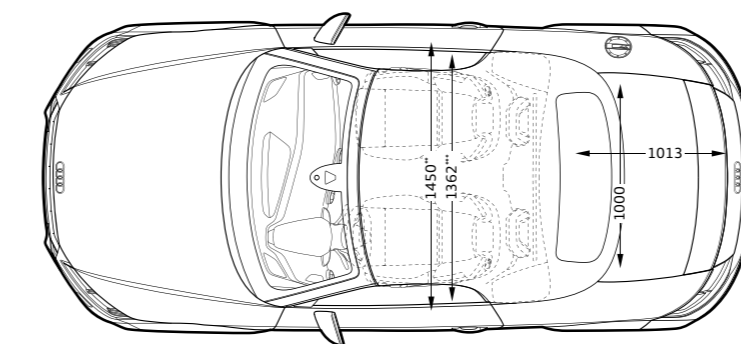
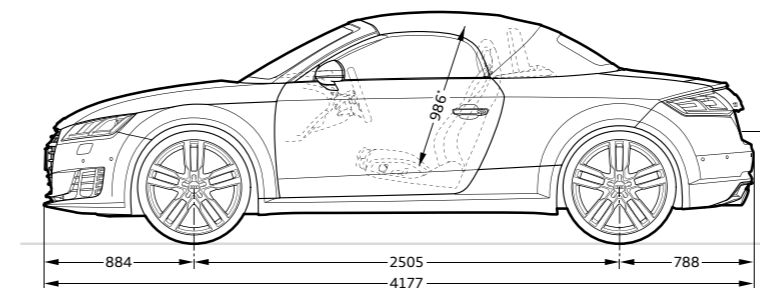
**Datos en milímetros.**

Dimensiones con peso en vacío del vehículo.

Capacidad del maletero 280 l.

Diámetro de giro aprox. 11 m.

\*Espacio máximo para la cabeza. \*\*Anchura para codos. \*\*\*Anchura para hombros.

## Audi TTS Roadster

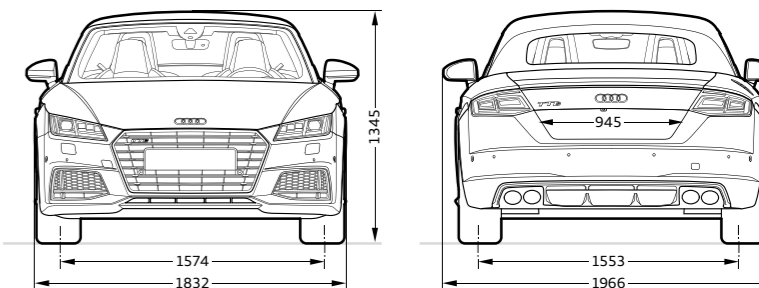
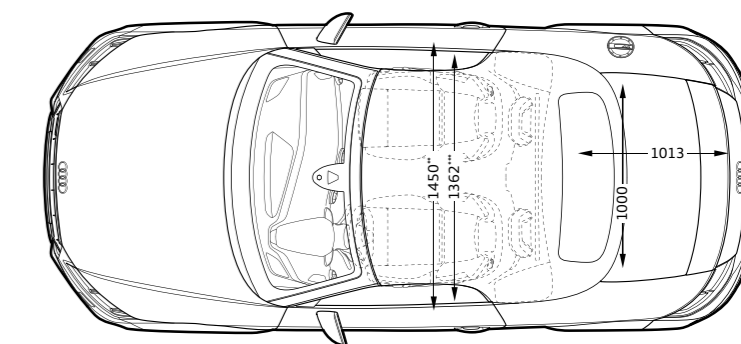
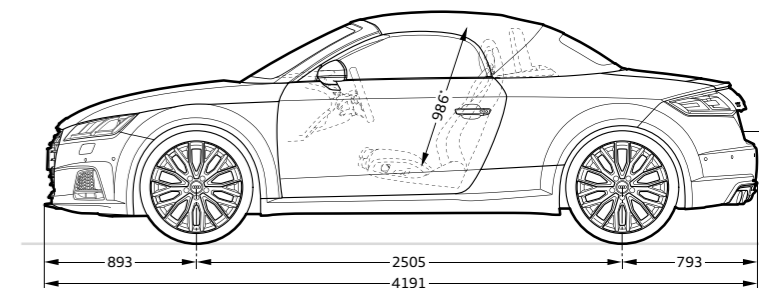
**Datos en milímetros.**

Dimensiones con peso en vacío del vehículo.

Capacidad del maletero 280 l.

Diámetro de giro aprox. 11 m.

\*Espacio máximo para la cabeza. \*\*Anchura para codos. \*\*\*Anchura para hombros.

	Página	TT Coupé	TTS Coupé	TT Roadster	TTS Roadster
<b>Líneas y Paquetes</b>	<b>88</b>				
Paquete exterior S line		■	–	■	–
Paquete deportivo S line		■	–	■	–
Audi design selection marrón Murillo		■	■	–	–
Audi design selection azul Almirante		–	–	■	■
<b>Colores de la capota</b>	<b>94</b>				
Capota en negro		–	–	□	□
Capota en gris		–	–	□	□
Capota en beige		–	–	□	□
<b>Pinturas lisas</b>	<b>94</b>				
Negro brillante		□	□	□	□
Blanco Ibis		■	■	■	■
Amarillo Vegas		■	■	■	■
<b>Pinturas metalizadas</b>	<b>94</b>				
Blanco glaciador metalizado		■	■	■	■
Plata florete metalizado		■	■	■	■
Gris nano metalizado		■	■	■	■
Gris monzón metalizado		■	■	■	■
Negro Mitos metalizado		■	■	■	■
Azul scuba metalizado		■	–	■	–
Rojo Tango metalizado		■	■	■	■
<b>Pinturas efecto perla</b>	<b>95</b>				
Gris Daytona efecto perla		■	■	■	■
Azul Sepang efecto perla		–	■	–	■

□ Equipamiento de serie ■ Equipamiento opcional – no disponible

Con posibles diferencias en los respectivos países. Su Concesionario Audi le indicará los equipamientos que están disponibles en su país de serie o de forma opcional.

Una selección de los equipamientos es descrita de forma más detallada a partir de la página 78.

	Página	TT Coupé	TTS Coupé	TT Roadster	TTS Roadster
<b>Pintura efecto cristal</b>	<b>95</b>				
Negro pantera efecto cristal		–	■	–	■
<b>Pinturas personalizadas</b>	<b>95</b>				
Pinturas personalizadas Audi exclusive		■	■	■	■
<b>Llantas/neumáticos</b>	<b>96</b>				
Llantas de aleación de aluminio de 17" con diseño de 5 brazos		□	–	□	–
Llantas de aleación de aluminio de 17" con diseño de 5 radios dobles Star		■	–	■	–
Llantas de aleación de aluminio de 18" en diseño dynamic de 5 radios dobles, parcialmente pulidas <sup>2</sup>		■	–	■	–
Llantas de aleación de aluminio de 18" con diseño de 10 radios en V, parcialmente pulidas <sup>2</sup>		■ <sup>3</sup>	□	■ <sup>3</sup>	□
Llantas de aleación de aluminio de 18" con diseño de 10 radios		■	–	■	–
Llantas de aleación de aluminio de 18" con diseño de 20 radios en V		■	–	■	–
Llantas de aleación de aluminio Audi Sport de 18" con diseño de 7 radios dobles		■	–	■	–

	TT Coupé	TTS Coupé	TT Roadster	TTS Roadster
Llantas de aluminio de 19" con diseño de 5 brazos Star, gris contraste, parcialmente pulidas <sup>2</sup>	■	–	■	–
Llantas de aluminio de 19" con diseño de 5 brazos facetados, gris contraste mate, parcialmente pulidas <sup>2</sup>	–	■	–	■
Llantas de aleación de aluminio Audi Sport de 19" con diseño blade de 5 radios	■	■	■	■
Llantas de aleación de aluminio Audi Sport de 19" con diseño de 5 radios dobles	■	■	■	■
Llantas de aleación de aluminio Audi Sport de 19" con diseño de 5 radios dobles en estética de titanio mate, abrillantadas	■	■	■	■
Llantas de aleación de aluminio Audi Sport de 20" con diseño de 10 radios en Y	■	■	■	■

<sup>1</sup>Sólo disponible en combinación con Paquete deportivo S line. <sup>2</sup>Tenga en cuenta las particularidades de los neumáticos en la página 121. <sup>3</sup>De serie en combinación con Paquete deportivo S line.

<sup>4</sup>De serie en combinación con rueda de repuesto compacta o en combinación con neumáticos de invierno. <sup>5</sup>Su Concesionario Audi le indicará la fecha de disponibilidad.

	Página	TT Coupé	TTS Coupé	TT Roadster	TTS Roadster
Tornillos antirrobo		□	□	□	□
Kit de reparación para neumáticos		□	□	□	□
Indicación de presión de neumáticos		□	□	□	□
Herramientas de a bordo		□	□	□	□
Gato <sup>4</sup>		■	■	■	■
Rueda de repuesto compacta con piso de carga extraíble		■	■	■	■
<b>Asientos</b>	<b>98</b>				
Asientos deportivos delanteros		□	–	□	–
Asientos deportivos S delanteros		■	□	■	□
<b>Tapizados para asientos deportivos delanteros</b>	<b>100</b>				
Tela Tetris negro/negro		□	–	□	–
Tela Sequenz/cuero negro <sup>1</sup>		■	–	■	–
Cuero Milano negro		■	–	■	–
Alcántara/cuero negro <sup>1</sup>		■	–	■	–
<b>Tapizados para asientos deportivos S delanteros</b>	<b>100</b>				
Alcántara/cuero negro		■	□	■	□
Alcántara/cuero gris roca		■	–	■	–
Alcántara/cuero gris rotor		■ <sup>1</sup>	□	■ <sup>1</sup>	□
Cuero Napa fina negro		■	■	■	■
Cuero Napa fina gris roca		■	–	■	–
Cuero Napa fina gris rotor		■ <sup>1</sup>	■	■ <sup>1</sup>	■
Cuero Napa fina marrón hípica		■	–	■	–
Cuero Napa fina rojo espresso		–	■	–	■
Audi design selection marrón Murillo		■	■	–	–
Audi design selection azul Almirante		–	–	■	■
Equipamientos de cuero Audi exclusive <sup>5</sup>		■	■	■	■

	Página	TT Coupé	TTS Coupé	TT Roadster	TTS Roadster
<b>Paquetes de cuero</b>	<b>100</b>				
Paquetes de cuero ampliado		■	□	■	□
Equipamiento de cuero en Alcántara/cuero napa fina Audi exclusive <sup>1</sup>		■	■	■	■
Equipamiento de cuero en cuero napa fina Audi exclusive <sup>1</sup>		■	■	■	■
Equipamiento de cuero ampliado Audi exclusive <sup>1</sup>		■	■	■	■
<b>Confort de asientos</b>	<b>100</b>				
Asientos calefactables		■	■	■	■
Asientos delanteros ajustables eléctricamente		■	■	■	■
Asientos delanteros ajustables en altura		□	□	□	□
Apoyabrazos central delantero		■	■	■	■
Apoyo lumbar de 4 posiciones para los asientos delanteros		■	□	■	□
Protección contra sobrecalentamiento		–	–	□	□
Ajuste neumático de los laterales de respaldo incl. apoyo lumbar neumático		■	■	■	■
Calefacción para la zona de la cabeza		–	–	■	■
<b>Asientos traseros</b>	<b>100</b>				
Respaldo de la banqueta trasera abatible		□	□	–	–
<b>Techo/techo de la capota</b>	<b>100</b>				
Techo en tela color gris roca		□	–	–	–
Techo en tela color negro		□	□	–	–
Techo de la capota en tela color negro		–	–	□	□
<b>Elementos del interior en color<sup>4</sup></b>	<b>101</b>				
■ Lacado háptico negro		□	–	□	–
■ Lacado gris metalizado		■	–	■	–
■ Lacado bronce		■	–	■	–

□ Equipamiento de serie ■ Equipamiento opcional – no disponible

Con posibles diferencias en los respectivos países. Su Concesionario Audi le indicará los equipamientos que están disponibles en su país de serie o de forma opcional.

Una selección de los equipamientos es descrita de forma más detallada a partir de la página 78.

	Página	TT Coupé	TTS Coupé	TT Roadster	TTS Roadster
■ Lacado antracita		■ <sup>2</sup>	□	■ <sup>2</sup>	□
■ Lacado plata		■ <sup>2</sup>	■	■ <sup>2</sup>	■
■ Lacado cromado gris pizarra <sup>3</sup>		■	■	■	■
<b>Inserciones</b>	<b>102</b>				
■ Lacado gris metalizado		□	–	□	–
■ Aluminio mate cepillado		■ <sup>2</sup>	□	■ <sup>2</sup>	□
■ Aluminio cepillado gris <sup>3</sup>		■	■	■	■
■ Aluminio cepillado plata		■	–	■	–
<b>Faros</b>	<b>104</b>				
Xenon plus		□	□	□	□
Asistente de luz de carretera (smart beam)		■	■	■	■
Instalación lavafaros		■	■	■	■
Sensor de luz/luvia		■	■	■	■
Faros LED		■	■	■	■
Faros Audi Matrix LED		■	■	■	■
Luces posteriores LED		□	□	□	□
Luces posteriores LED con intermitente dinámico		■	■	■	■
Luz de frenos adaptativa		□	□	□	□
<b>Luz interior</b>	<b>105</b>				
Iluminación interior		□	□	□	□
Paquete de iluminación interior LED		□	□	□	□
<b>Exterior Diseño</b>	<b>105</b>				
Parrilla Singleframe Audi		□	□	□	□
Alerón trasero		□	□	□	□
Tapa del depósito de combustible en estética de aluminio		□	□	□	□

	Página	TT Coupé	TTS Coupé	TT Roadster	TTS Roadster
Tubos de escape		□	□	□	□
Denominación de modelo		□	□	□	□
Paquete estilo negro Audi exclusive		■	■	■	■
<b>Diseño interior</b>	<b>105</b>				
Molduras de acceso		□	□	□	□
Estética de aluminio ampliada en el interior		■	□	■	□
Alfombrillas delanteras		□	□	□	□
<b>Volantes/mandos</b>	<b>106</b>				
Volante deportivo de cuero multifunción		□	–	□	–
Volante deportivo de cuero con multifunción plus		■	□	■	□
Mandos en cuero Audi exclusive <sup>1</sup>		■	■	■	■
<b>Retrovisores</b>	<b>107</b>				
Retrovisores exteriores con luz de intermitente LED integrada		□	□	□	□
Retrovisores exteriores adicionalmente calefactables		■	■	■	■
Retrovisores exteriores adicionalmente calefactables, abatibles eléctricamente		■	■	■	■
Retrovisor interior antideslumbrante de forma manual		□	□	□	□
Retrovisor interior antideslumbrante automáticamente		■	■	■	■
<b>Sistemas de techo</b>	<b>107</b>				
Red deflectora para el viento		–	–	□	□
Capota insonorizada		–	–	□	□
<b>Lunas</b>	<b>107</b>				
Ventanillas oscurecidas (acristalamiento Privacy)		■	■	–	–
Instalación limpiaparabrisas		□	□	□	□
Parabrisas antitérmico con banda solar superior		□	□	□	□

<sup>1</sup> Su Concesionario Audi le indicará la fecha de disponibilidad. <sup>2</sup> Sólo disponible en combinación con Paquete deportivo S line.

<sup>3</sup> Sólo disponible en combinación con Audi design selection marrón Murillo o azul Almirante. <sup>4</sup> Sólo disponible en combinación con asientos deportivos S delante.

	Página	TT Coupé	TTS Coupé	TT Roadster	TTS Roadster
Luneta posterior, calefactable		□	□	□	□
Viseras parasol abatibles y desplazables, para conductor y acompañante, con espejo de cortesía con tapa, con iluminación		□	□	□	□
<b>Climatización</b>	<b>108</b>				
Sistema de ventilación y calefacción		□	□	□	□
Climatizador automático confort		□	□	□	□
<b>Sistemas de bloqueo</b>	<b>108</b>				
Inmovilizador electrónico		□	□	□	□
Llave de confort		□	□	□	□
Alarma antirrobo		■	■	■	■
Mando a distancia universal (HomeLink)		■	■	■	■
Preinstalación asistente de localización		■	■	■	■
<b>Compartimentos/transporte</b>	<b>108</b>				
Portaobjetos		□	□	□	□
Consola central		□	□	□	□
Paquete portaobjetos y maletero		■	■	■	■
Bolsas para esquís / snowboard		■	■	–	–
Anillas de amarre en el maletero		□	□	□	□
Cubierta del maletero		□	□	–	–
Encendedor y cenicero		■	■	■	■
Toma de corriente de 12 voltios en la consola central delantera		□	□	□	□

	Página	TT Coupé	TTS Coupé	TT Roadster	TTS Roadster
<b>MMI®/Navigation</b>	<b>109</b>				
Audi virtual cockpit		<input type="checkbox"/>	<input type="checkbox"/>	<input type="checkbox"/>	<input type="checkbox"/>
MMI® Navigation plus con MMI touch		<input checked="" type="checkbox"/>	<input checked="" type="checkbox"/>	<input checked="" type="checkbox"/>	<input checked="" type="checkbox"/>
Búsqueda MMI®		<input type="checkbox"/>	<input type="checkbox"/>	<input type="checkbox"/>	<input type="checkbox"/>
Recomendación de pausa		<input type="checkbox"/>	<input type="checkbox"/>	<input type="checkbox"/>	<input type="checkbox"/>
<b>Entretenimiento</b>	<b>110</b>				
Audi sound system		<input checked="" type="checkbox"/>	<input checked="" type="checkbox"/>	<input checked="" type="checkbox"/>	<input checked="" type="checkbox"/>
Audi music interface <sup>1</sup>		<input checked="" type="checkbox"/>	<input checked="" type="checkbox"/>	<input checked="" type="checkbox"/>	<input checked="" type="checkbox"/>
Bang & Olufsen Sound System		<input checked="" type="checkbox"/>	<input checked="" type="checkbox"/>	<input checked="" type="checkbox"/>	<input checked="" type="checkbox"/>
MMI® Radio		<input type="checkbox"/>	<input type="checkbox"/>	<input type="checkbox"/>	<input type="checkbox"/>
Recepción de radio digital		<input checked="" type="checkbox"/>	<input checked="" type="checkbox"/>	<input checked="" type="checkbox"/>	<input checked="" type="checkbox"/>
Recepción de TV digital		<input checked="" type="checkbox"/>	<input checked="" type="checkbox"/>	<input checked="" type="checkbox"/>	<input checked="" type="checkbox"/>
<b>Comunicación</b>	<b>111</b>				
Audi connect		<input checked="" type="checkbox"/>	<input checked="" type="checkbox"/>	<input checked="" type="checkbox"/>	<input checked="" type="checkbox"/>
Interfaz Bluetooth <sup>1</sup>		<input checked="" type="checkbox"/>	<input checked="" type="checkbox"/>	<input checked="" type="checkbox"/>	<input checked="" type="checkbox"/>
Audi phone box		<input checked="" type="checkbox"/>	<input checked="" type="checkbox"/>	<input checked="" type="checkbox"/>	<input checked="" type="checkbox"/>
Paquete Connectivity		<input checked="" type="checkbox"/>	<input checked="" type="checkbox"/>	<input checked="" type="checkbox"/>	<input checked="" type="checkbox"/>
<b>Sistemas de asistencia</b>	<b>112</b>				
Hold assist		<input type="checkbox"/>	<input type="checkbox"/>	<input type="checkbox"/>	<input type="checkbox"/>
Asistente de aparcamiento park assist		<input checked="" type="checkbox"/>	<input checked="" type="checkbox"/>	<input checked="" type="checkbox"/>	<input checked="" type="checkbox"/>
Audi parking system trasero		<input checked="" type="checkbox"/>	<input checked="" type="checkbox"/>	<input checked="" type="checkbox"/>	<input checked="" type="checkbox"/>
Audi parking system plus		<input checked="" type="checkbox"/>	<input checked="" type="checkbox"/>	<input checked="" type="checkbox"/>	<input checked="" type="checkbox"/>
Audi side assist		<input checked="" type="checkbox"/>	<input checked="" type="checkbox"/>	<input checked="" type="checkbox"/>	<input checked="" type="checkbox"/>
Audi active lane assist (opcional en el motor TDI y 1.8 TFSI)		<input type="checkbox"/>	<input type="checkbox"/>	<input type="checkbox"/>	<input type="checkbox"/>
Reconocimiento de señales de tráfico		<input checked="" type="checkbox"/>	<input checked="" type="checkbox"/>	<input checked="" type="checkbox"/>	<input checked="" type="checkbox"/>
Control de velocidad (Tempomat) con limitador de velocidad		<input checked="" type="checkbox"/>	<input checked="" type="checkbox"/>	<input checked="" type="checkbox"/>	<input checked="" type="checkbox"/>

Equipamiento de serie    Equipamiento opcional   — no disponible

Con posibles diferencias en los respectivos países. Su Concesionario Audi le indicará los equipamientos que están disponibles en su país de serie o de forma opcional.

Una selección de los equipamientos es descrita de forma más detallada a partir de la página 78.

	Página	TT Coupé	TTS Coupé	TT Roadster	TTS Roadster
<b>Tren de rodaje/frenos</b>	<b>113</b>				
Audi drive select		<input checked="" type="checkbox"/>	<input type="checkbox"/>	<input checked="" type="checkbox"/>	<input type="checkbox"/>
Tren de rodaje con ajuste deportivo		<input type="checkbox"/>	<input type="checkbox"/>	<input type="checkbox"/>	<input type="checkbox"/>
Tren de rodaje deportivo S line		<input checked="" type="checkbox"/>	—	<input checked="" type="checkbox"/>	—
Audi magnetic ride con carrocería rebajada		<input checked="" type="checkbox"/> <sup>2</sup>	<input type="checkbox"/>	<input checked="" type="checkbox"/> <sup>2</sup>	<input type="checkbox"/>
Tracción delantera		<input type="checkbox"/>	—	<input type="checkbox"/>	—
S tronic®		<input checked="" type="checkbox"/>	<input checked="" type="checkbox"/>	<input checked="" type="checkbox"/>	<input checked="" type="checkbox"/>
quattro®		<input checked="" type="checkbox"/>	<input type="checkbox"/>	<input checked="" type="checkbox"/>	<input type="checkbox"/>
Cambio manual		<input type="checkbox"/>	<input type="checkbox"/>	<input type="checkbox"/>	<input type="checkbox"/>
Asistente de frenada para colisiones múltiples		<input type="checkbox"/>	<input type="checkbox"/>	<input type="checkbox"/>	<input type="checkbox"/>
Dirección asistida electromecánica		<input type="checkbox"/>	<input type="checkbox"/>	<input type="checkbox"/>	<input type="checkbox"/>
Dirección progresiva		<input type="checkbox"/>	<input type="checkbox"/>	<input type="checkbox"/>	<input type="checkbox"/>
Freno de estacionamiento electromecánico		<input type="checkbox"/>	<input type="checkbox"/>	<input type="checkbox"/>	<input type="checkbox"/>
Equipo de frenos		<input type="checkbox"/>	<input type="checkbox"/>	<input type="checkbox"/>	<input type="checkbox"/>
Pinzas de freno en rojo		—	<input checked="" type="checkbox"/>	—	<input checked="" type="checkbox"/>
<b>Técnica/seguridad</b>	<b>114</b>				
Arcos antivuelco con revestimiento en estética de aluminio		—	—	<input type="checkbox"/>	<input type="checkbox"/>
Arcos antivuelco con revestimiento de cuero Audi exclusive <sup>2</sup>		—	—	<input checked="" type="checkbox"/>	<input checked="" type="checkbox"/>
Constucción ligera inteligente multimaterial		<input type="checkbox"/>	<input type="checkbox"/>	<input type="checkbox"/>	<input type="checkbox"/>
Control electrónico de tracción (ASR)		<input type="checkbox"/>	<input type="checkbox"/>	<input type="checkbox"/>	<input type="checkbox"/>
Bloqueo electrónico del diferencial (EDS)		<input type="checkbox"/>	<input type="checkbox"/>	<input type="checkbox"/>	<input type="checkbox"/>
Control electrónico de estabilización (ESC)		<input type="checkbox"/>	<input type="checkbox"/>	<input type="checkbox"/>	<input type="checkbox"/>
Recuperación		<input type="checkbox"/>	<input type="checkbox"/>	<input type="checkbox"/>	<input type="checkbox"/>
Sistema Start-Stop		<input type="checkbox"/>	<input type="checkbox"/>	<input type="checkbox"/>	<input type="checkbox"/>
Filtro de partículas diésel sin aditivos		<input type="checkbox"/>	—	<input type="checkbox"/>	—
Airbags		<input type="checkbox"/>	<input type="checkbox"/>	<input type="checkbox"/>	<input type="checkbox"/>

	Página	TT Coupé	TTS Coupé	TT Roadster	TTS Roadster
Airbags laterales delante y sistema de airbags para la cabeza		<input type="checkbox"/>	<input type="checkbox"/>	<input type="checkbox"/>	<input type="checkbox"/>
Desactivación del airbag del acompañante		<input type="checkbox"/>	<input type="checkbox"/>	<input type="checkbox"/>	<input type="checkbox"/>
Protección anticolidión lateral		<input type="checkbox"/>	<input type="checkbox"/>	<input type="checkbox"/>	<input type="checkbox"/>
Sistema de reposacabezas integral		<input type="checkbox"/>	<input type="checkbox"/>	<input type="checkbox"/>	<input type="checkbox"/>
Columna de dirección de seguridad		<input type="checkbox"/>	<input type="checkbox"/>	<input type="checkbox"/>	<input type="checkbox"/>
Cinturones de seguridad		<input type="checkbox"/>	<input type="checkbox"/>	<input type="checkbox"/>	<input type="checkbox"/>
Chequeo de cinturón colocado		<input type="checkbox"/>	<input type="checkbox"/>	<input type="checkbox"/>	<input type="checkbox"/>
Anclaje de asientos infantiles ISOFIX para los asientos detrás		<input type="checkbox"/>	<input type="checkbox"/>	—	—
Anclaje de asientos infantiles ISOFIX para el asiento del acompañante		—	—	<input type="checkbox"/>	<input type="checkbox"/>
Anclaje de asientos infantiles ISOFIX para el asiento del acompañante y banqueta posterior con homologación asiento infantil grupo III		<input checked="" type="checkbox"/>	<input checked="" type="checkbox"/>	—	—
Botiquín		<input checked="" type="checkbox"/>	<input checked="" type="checkbox"/>	<input checked="" type="checkbox"/>	<input checked="" type="checkbox"/>
Triángulos de emergencia		<input type="checkbox"/>	<input type="checkbox"/>	<input type="checkbox"/>	<input type="checkbox"/>
Testigos luminosos de aviso y control		<input type="checkbox"/>	<input type="checkbox"/>	<input type="checkbox"/>	<input type="checkbox"/>
<b>Garantía adicional Audi</b>	<b>115</b>				
Garantía adicional Audi		<input checked="" type="checkbox"/>	<input checked="" type="checkbox"/>	<input checked="" type="checkbox"/>	<input checked="" type="checkbox"/>

Equipamiento del Audi TT Coupé mostrado (pág. 4–19):

pintura: plata florete metalizado, llantas de aleación de aluminio Audi Sport con diseño de 5 radios dobles

tapizado de asientos: asientos deportivos S en cuero napa fina marrón hípica

inserciones: aluminio mate cepillado

Equipamiento del Audi TTS Coupé mostrado (pág. 20–31):

pintura: rojo Tango metalizado

llantas: de aluminio con diseño de 5 brazos facetados,

gris contraste mate, parcialmente pulidas<sup>3</sup>

tapizado de asientos: Alcántara/cuero gris rotor

inserciones: aluminio mate cepillado

Equipamiento del Audi TT Roadster mostrado (pág. 32–47):

pintura: blanco glaciador metalizado

llantas: de aluminio con diseño de 5 brazos en Star,

gris contraste, parcialmente pulidas<sup>3</sup>

tapizado de asientos: cuero napa fina marrón hípica

inserciones: aluminio cepillado plata

Equipamiento del Audi TTS Roadster mostrado (pág. 48–59):

pintura: rojo Tango metalizado

llantas: de aluminio con diseño de 5 brazos facetados,

gris contraste mate, parcialmente pulidas<sup>3</sup>

tapizado de asientos: cuero napa fina gris rotor

inserciones: aluminio mate cepillado

<sup>1</sup> Sólo disponible en combinación con MMI Navigation plus con MMI touch o Paquete Connectivity.   <sup>2</sup> Su Concesionario Audi le indicará la fecha de disponibilidad.

<sup>3</sup> Tenga en cuenta las particularidades de los neumáticos en la página 121.



# Descubra el mundo de Audi.



## Experiencia

La fascinación Audi puede experimentarse bajo distintas facetas. En el Audi City London, por ejemplo, tiene a su disposición un acceso digital a todos los modelos a tamaño real y en tiempo real. Por supuesto, también merece una visita cualquiera de los grandes salones del automóvil. Pues en ellos, Audi siempre presenta sus nuevos modelos y, con mucho gusto, le invita a echar un vistazo a las formas en que se personificará en un futuro nuestro lema "A la vanguardia de la técnica". Quien quiere experimentar cómo las presenta Audi actualmente, puede encontrar unas fascinantes versiones online de "A la vanguardia de la técnica" en [www.audi.es](http://www.audi.es). Sin embargo, también puede merecer la pena echar la vista atrás:



en el Museo del Automóvil Audi, ubicado en Ingolstadt, la historia y la alta tecnología se dan la mano. En total, se exponen 130 modelos históricos en las formas de presentación más modernas creando una interesantísima simbiosis. Además, con la Audi driving experience podrá vivir una experiencia de conducción con los modelos actuales de Audi tan emocionante como variada. El puro placer de conducción se combina con un gratificante aprendizaje. De ello se encarga un equipo de instructores especialmente entrenados y altamente cualificados que, con sus consejos prácticos, le ayudarán a perfeccionar sus conocimientos de conducción.



## Responsabilidad

Vivir la responsabilidad es un principio firmemente anclado en la estrategia de Audi. Al igual que el éxito comercial y la competitividad internacional, la responsabilidad con nuestros empleados y con la sociedad, así como el respeto por el medio ambiente y los recursos naturales desempeñan un papel muy importante. Tanto en los detalles – los catálogos son impresos en papel certificado FSC – como en sus vehículos: Audi desarrolla automóviles que no sólo son deportivos y cuentan con un elevado factor emocional, sino que también se caracterizan por una eficiencia cada vez mayor. A largo plazo

la meta de Audi es hacer posible con sus productos la movilidad neutra de CO<sub>2</sub>. También forma parte de esta filosofía de Audi la reorientación de sus fábricas paso a paso en dirección a una producción neutra de CO<sub>2</sub>. Audi se compromete además con la sociedad – sobre todo en temas como educación, tecnología y asuntos sociales. En Audi sostenibilidad está firmemente unida a una mirada al futuro. Con la Audi Urban Future Initiative, Audi explora junto con expertos internacionales retos y tendencias urbanas del futuro relativos al tema movilidad.



Quien se decide por un Audi se está decidiendo por una marca que ofrece mucho más a sus clientes. Más individualidad. Más exclusividad. Y más fascinación.



## Espíritu de equipo

Los deportes de motor son un pilar fundamental de la marca. Desde hace años, Audi forma parte de los triunfadores en diversas competiciones como, por ejemplo, las 24 Horas de Le Mans o la DTM. Los valores que son imprescindibles en muchos tipos de deporte también son propios de la filosofía de la marca Audi: precisión, pasión y técnica. No es de extrañar, por lo tanto, que desde hace ya muchos años Audi se dedique a patro-

cinar el deporte. En los deportes de invierno, por ejemplo, Audi es desde hace unos 30 años patrocinador principal de la Asociación Alemana de Esquí (DSV) y socio de otros 14 equipos nacionales. En el fútbol prestamos apoyo a equipos nacionales e internacionales. Además, Audi es miembro de la Federación Alemana de Deportes Olímpicos.

## www.audi.es

Hallará información relativa a todos los temas mencionados en nuestra web: [www.audi.es](http://www.audi.es).



[www.audi.es](http://www.audi.es)



[configurator.audi.es](http://configurator.audi.es)



[www.audi.es/a-la-vanguardia-de-la-tecnica](http://www.audi.es/a-la-vanguardia-de-la-tecnica)



[www.audi.es/driving](http://www.audi.es/driving)



[www.audi.es/cr](http://www.audi.es/cr)



**AUDI AG**  
85045 Ingolstadt  
[www.audi.es](http://www.audi.es)  
Válido desde abril 2015

Impreso en Alemania  
433/1130.92.61

Los modelos y equipamientos mostrados y descritos en este catálogo, así como algunas de las prestaciones reseñadas, no están disponibles en todos los países. Los vehículos mostrados están dotados, en parte, de equipos opcionales disponibles con sobreprecio. Los datos relativos al volumen de suministro, aspecto, prestaciones, medidas y pesos, consumo y gastos de gestión de los mismos se basan en las informaciones disponibles en el momento de la impresión. Divergencias en cuanto a color y forma de las imágenes, equivocaciones y erratas quedan reservadas. Modificaciones reservadas. Reimpresión, también en partes, sólo mediante permiso escrito por parte de AUDI AG.

El papel de este catálogo ha sido elaborado con celulosa blanqueada sin cloro.

